



BURY ActiveCradle Universal XXL

PL Instrukcja montażu

BURY ActiveCradle Universal XXL

Spis treści

Wprowadzenie	2
1. Informacje ogólne	2
2. Wskazówki bezpieczeństwa	2
Montaż systemu	4
3. Elementy składowe	4
4. Montaż systemu	6
5. Mocowanie BURY ActiveCradle Universal XXL w samochodzie	9
6. Wkładanie i wyjmowanie telefonu komórkowego	11
7. Obracanie uchwytu	13
8. Uruchomienie BURY ActiveCradle Universal XXL	13
9. Ładowanie telefonu w uchwycie	14
Pozostałe informacje	15
10. Usługi serwisowe	15
11. Zastosowanie systemu	16
12. Certyfikaty i deklaracje zgodności	16

1. Informacje ogólne

Szanowna Klientko, szanowny Kliencie,

kupując uchwyt do telefonu komórkowego marki BURY zdecydowali się Państwo na produkt wysokiej jakości, cechujący się komfortową obsługą.

W celu zapoznania się z zakupionym produktem prosimy o dokładne przeczytanie instrukcji i stosowanie się do zawartych w niej wskazówek i informacji. Z ewentualnymi pytaniami dotyczącymi montażu i eksploatacji prosimy zwrócić się bezpośrednio do sprzedawcy, który udzieli fachowych porad i przekaze producentowi Państwa uwagi i sugestie lub skontaktować się telefonicznie z naszym serwisem. Numer telefonu i faksu znajdują Państwo pod hasłem „Usługi serwisowe”.

Życzymy Państwu szerokiej drogi.

2. Wskazówki bezpieczeństwa

Zasilanie

Uchwyt do telefonu komórkowego jest przeznaczony do stosowania w samochodach wyposażonych w zasilanie 12 V (samochody osobowe). Użycie w samochodach wyposażonych w zasilanie 24 V (samochody ciężarowe) jest możliwe tylko przy zastosowaniu przetwornika napięcia. O szczegóły prosimy pytać sprzedawcę lub nasz serwis.



Rozmieszczenie

Uchwyt do telefonu komórkowego należy zamontować w samochodzie w taki sposób i w takim miejscu, aby nie ograniczał widoczności, ani nie znajdował się w strefie uderzenia osób w kabinie pasażerskiej lub w obszarze otwierania się poduszek powietrznych. Prosimy o zapoznanie się z informacjami w instrukcji Państwa samochodu odnośnie akcesoriów. W przypadku pytań prosimy zwrócić się do autoryzowanego warsztatu, który pomoże wskazać właściwe miejsce montażu.



Prawidłowa obsługa

Nie ponosimy odpowiedzialności za uszkodzenia i usterki powstałe wskutek nieprawidłowej instalacji i obsługi systemu. Z tego względu urządzenie należy chronić przed wilgocią, działaniem ekstremalnych temperatur i wstrząsami oraz dokładnie zastosować się do zaleceń opisanych w instrukcji montażu.



Obsługa w trakcie jazdy

Smartfon umieszczony w uchwycie należy obsługiwać wyłącznie wtedy, gdy pozwala na to sytuacja na drodze oraz wówczas, gdy nie spowoduje to zagrożenia, szkody, utrudnienia lub uciążliwości dla innych uczestników ruchu drogowego.

Uwaga:

- ▶ Kierowca odpowiada w każdym przypadku za bezpieczeństwo podczas jazdy oraz kontrolę nad pojazdem.
- ▶ Badania wykazały, że rozproszenie uwagi kierowcy stanowi zagrożenie jego bezpieczeństwa. Przyczyną rozproszenia uwagi może być m.in. korzystanie z telefonu komórkowego w trakcie jazdy.
- ▶ Producent zaleca używanie zestawu głośnomówiącego do prowadzenia rozmów podczas jazdy.

Postępowanie w przypadku usterki

Nie należy posługiwać się urządzeniem w przypadku stwierdzenia usterki, bądź przypuszczenia, że może być ono uszkodzone. Należy skontaktować się z naszym serwisem. Podejmowanie niefachowych prób naprawy może być niebezpieczne dla użytkownika. Z tego względu kontroli urządzenia może dokonać wyłącznie wykwalifikowany personel.

3. Elementy składowe

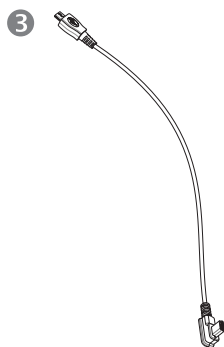
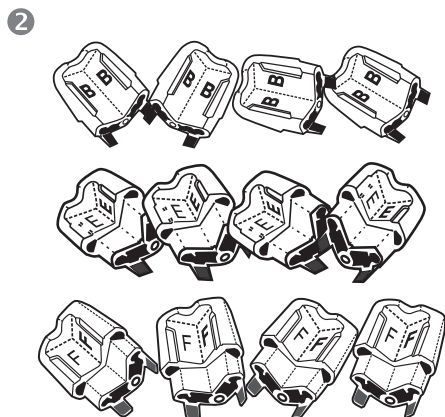
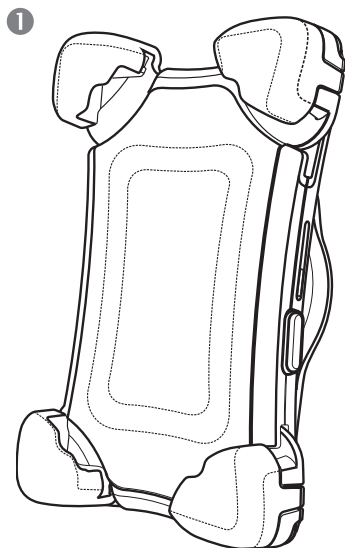

4

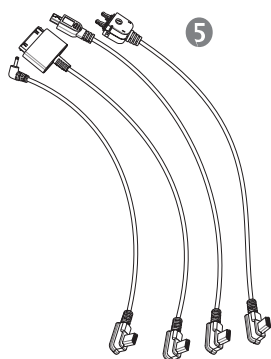

BURY ActiveCradle Universal XXL może być sprzedawany w różnych wersjach. W instrukcji opisane są wszystkie wersje urządzenia.

Opis komponentów:

- 1) Uchwyt
- 2) Narożniki justujące (chwytki) umożliwiające dopasowanie do różnych modeli smartfonów/ telefonów komórkowych
- 3) Kabel do ładowania (Micro USB)
- 4) Instrukcja montażu

Akcesoria - do nabycia osobno lub dołączone do urządzenia

- 5) Cztery kable połączeniowe (Mini-USB, Nokia Pin 2 mm, iPhone, Sony Ericsson)

Uwaga:

► W przypadku zmiany rodzaju i ilości komponentów zakupionego przez Państwa zestawu, odpowiednia informacja zostanie podana w ulotce.

BURY BasePlate

BURY ActiveCradle Universal XXL

BURY ChargingCable

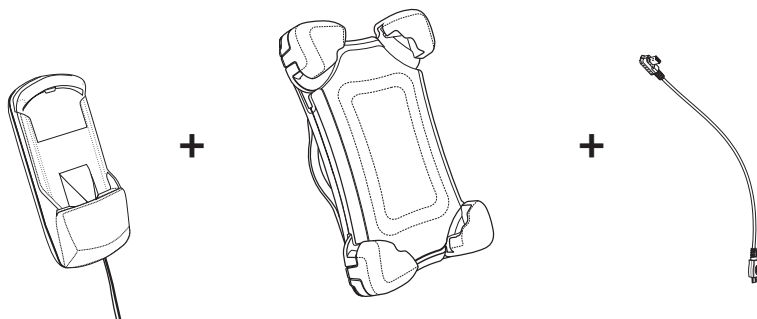

Opis połączeń:

1 Zasilanie:

Podłączenie kabla do ładowania telefonu komórkowego. Zasilanie jest dostarczane przez zestaw podstawowy BURY BasePlate.

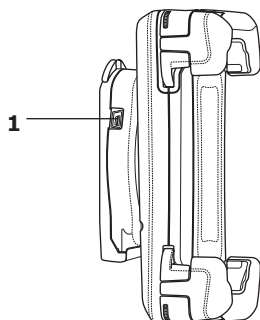

4. Montaż systemu

Uwaga:

► Podczas wyboru miejsca pod uchwyt BURY ActiveCradle Universal XXL, proszę umieścić go tak, aby nie ograniczał widoczności, nie znajdował się w obszarze działania poduszek powietrznych, był łatwo dostępny do obsługi przez kierowcę.

► Należy unikać narażenia urządzenia na bezpośrednie działanie promieni słonecznych oraz wysokiej temperatury wewnątrz pojazdu, co może się zdarzyć podczas pozostawienia samochodu na parkingu w upalny dzień. W takim przypadku należy zdjąć urządzenie i schować go np. w schowku.

Krok 1:

Dopasowanie narożników justujących do różnych modeli smartfonów/telefonów komórkowych

Aby wybrać właściwy typ narożników justujących do określonego modelu smartfona/telefonu komórkowego, należy zapoznać się z listą kompatybilności. Lista ta jest dostępna na naszej stronie internetowej www.bury.com w obszarze plików do pobrania danego produktu.

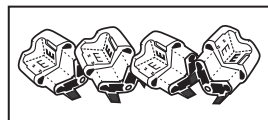

Uwaga:

► Każdy zestaw narożników justujących (chwytaków) posiada oznaczenia literowe na wewnętrznej stronie.

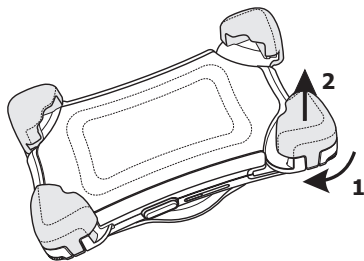
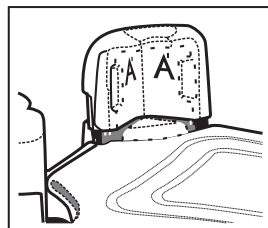

1. Odkręcić narożnik justujący (chwytak) pokrętle (1), zgodnie z ruchem wskazówek zegara
2. Zdjąć chwytak w kierunku wskazanym strzałką (2).
3. Założyć właściwy narożnik i dokręcić przeciwnie do ruchu wskazówek zegara.
4. Te czynności powtórzyć w przypadku pozostałych trzech narożników justujących.

Krok 2: Dopasowanie uchwytu do rozmiaru telefonu

Ważne:

► Przed rozpoczęciem dopasowania uchwytu do konkretnego telefonu komórkowego, ważne jest, aby ustawić uchwyt w pozycji zamkniętej. Można to zrobić naciskając górną część uchwytu, aż przycisk blokowania znajdujący się z prawej strony, wyskoczy ze słyszalnym „kliknięciem”.

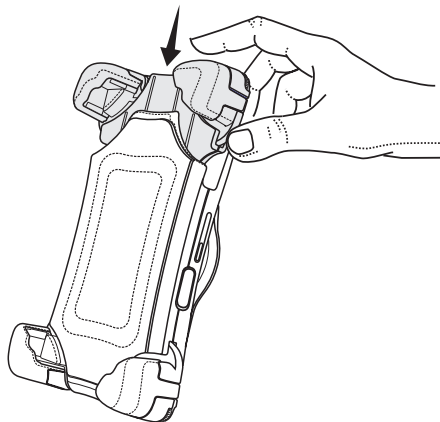

Aby sprawnie dopasować uchwyt do rozmiaru telefonu proponujemy zwolnić wszystkie blokady regulacji przez naciśnięcie przycisków zwalniających **1, 2, 3**.

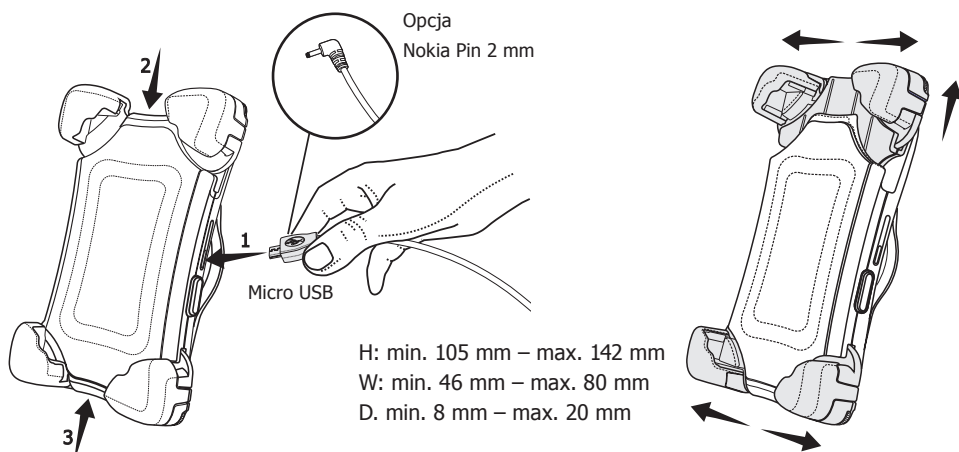

Włożyć smartfona do uchwytu.

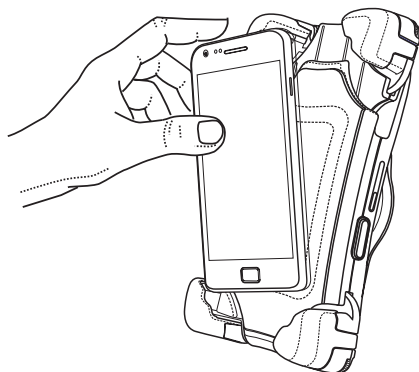

Najpierw proszę dopasować dolną szerokość uchwytu do telefonu i nacisnąć przycisk **1** w celu zablokowania tej pozycji. Następnie dopasować wysokość i górną szerokość uchwytu do telefonu i zablokować te ustawienia przez naciśnięcie przycisków **2** i **3**.

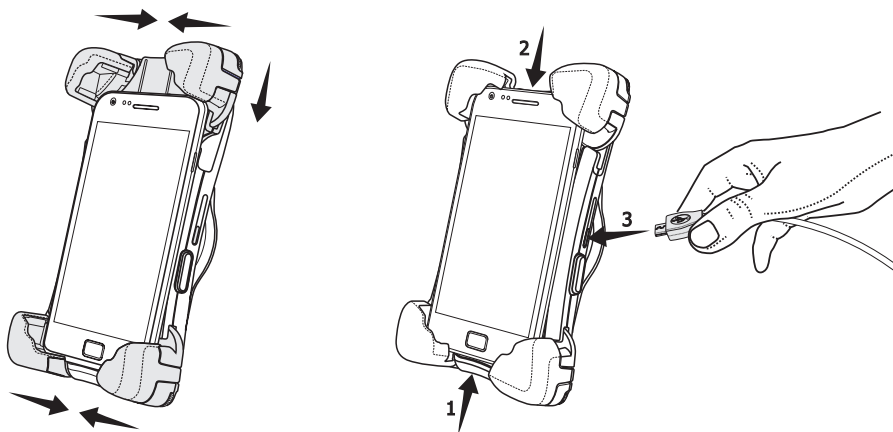

Wskazówka:

► Trzymając lekko wciśnięty przycisk **1**, **2** lub **3** można jednocześnie dopasowywać uchwyt do telefonu.

Krok 3:
Regulacja końcówek trzymających (chwytaków)

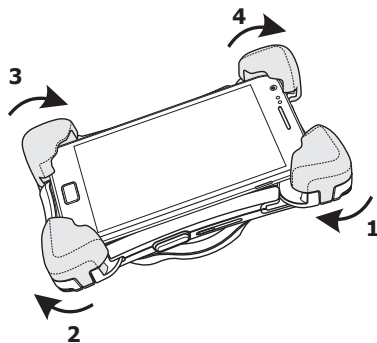

Dopasowanie końcówek trzymających do grubości telefonu - odkręcanie w kierunku zgodnym z ruchem wskazówek zegara, dokręcanie w kierunku przeciwnym.

5. Mocowanie BURY ActiveCradle Universal XXL w samochodzie

Zakładanie uchwytu BURY ActiveCradle Universal XXL na BURY BasePlate

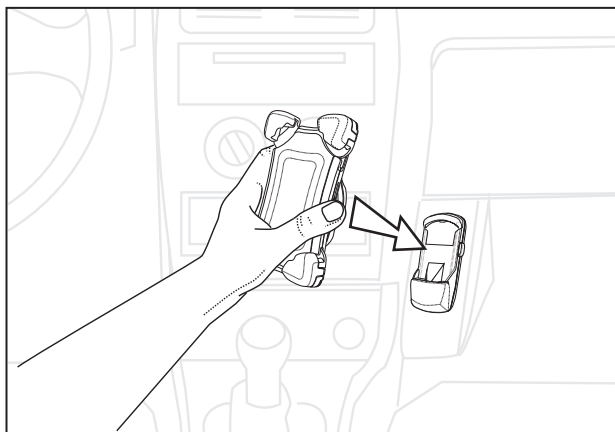

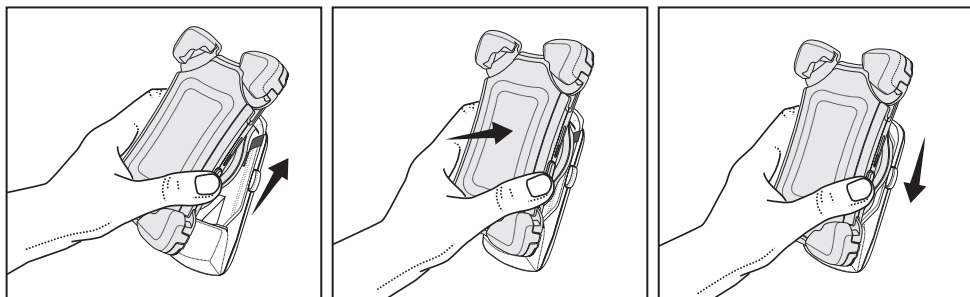
**Uwaga:**

► O prawidłowym zamocowaniu BURY ActiveCradle Universal XXL na wieszaku BURY BasePlate będzie świadczyć „kliknięcie”.

Zdejmowanie uchwytu BURY ActiveCradle Universal XXL z BURY BasePlate**Uwaga:**

► Przed zdjęciem uchwytu z BURY BasePlate należy zwolnić blokadę przez naciśnięcie przycisku z prawej strony BURY BasePlate.

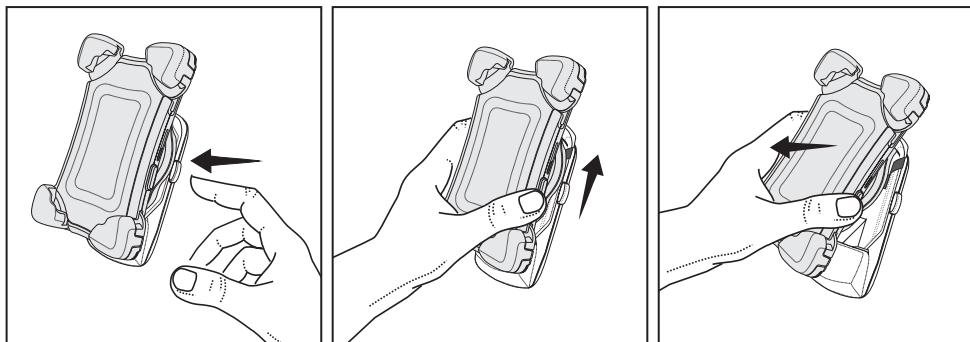

6. Wkładanie i wyjmowanie smartfona/telefonu komórkowego

Umieszczanie telefonu komórkowego w uchwycie BURY ActiveCradle Universal XXL

Przed umieszczeniem telefonu komórkowego w uchwycie, należy zwolnić blokadę za pomocą przycisku znajdującego się z prawej strony uchwytu.

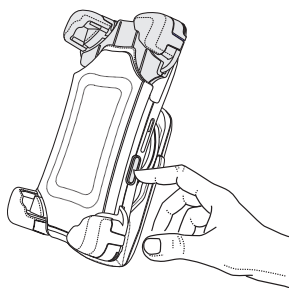

Proszę usunąć pokrowiec ze smartfona i włożyć do uchwytu.

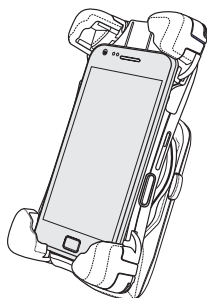

Proszę docisnąć górną część uchwytu w celu zablokowania smartfona w uchwycie. O prawidłowym umieszczeniu smartfona w uchwycie będzie świadczyć „kliknięcie”, które Państwo usłyszycie.

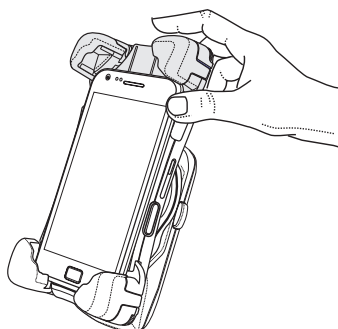

Wymowanie smartfona z uchwytu BURY ActiveCradle Universal XXL

Proszę nacisnąć przycisk po prawej stronie uchwytu w celu zwolnienia blokady.

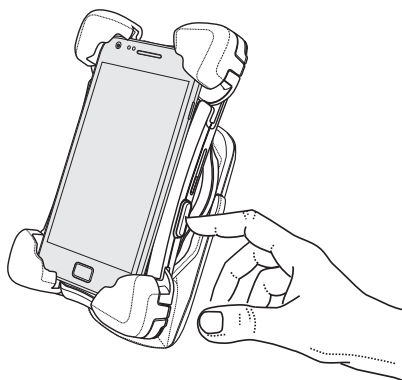

Teraz można wyjąć smartfona z uchwytu.

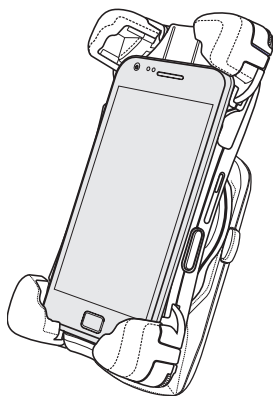

7. Obracanie uchwytu

Smartfona można obrócić o 180 stopni (90 stopni w prawo lub lewo) wraz z uchwytem BURY ActiveCradle Universal XXL. Proszę ustawić tak smartfona, aby łatwo było go obsługiwać. W położeniu poziomym ułatwi wyświetlanie stron internetowych oraz wprowadzanie tekstu. Podczas obracania do położenia poziomego strony internetowe zostaną automatycznie przeskalowane i dostosowane do większej szerokości wyświetlacza smartfona, tzn. teksty i obrazy będą wyświetlane większe. W tym położeniu jest więcej miejsca dla klawiatury na ekranie, co ułatwi szybsze wprowadzanie tekstu.

Ważna uwaga bezpieczeństwa:

► Wprowadzanie tekstu lub przeglądanie stron internetowych w telefonie w trakcie jazdy jest niezwykle niebezpieczne i nielegalne w większości krajów. Zawsze upewnij się, że pojazd jest bezpiecznie zaparkowany przed użyciem telefonu w tym celu. Ustawianie uchwytu lub formatu ekranu telefonu należy wykonać przed rozpoczęciem podróży.

Położenie poziome jest również korzystne do wyświetlania danych nawigacyjnych oraz mapy w formacie 3D, gdyż więcej informacji może się wyświetlić na ekranie.

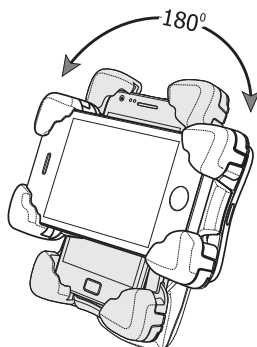

8. Uruchomienie BURY ActiveCradle Universal XXL

Po podłączeniu BURY BasePlate do zasilania, BURY ActiveCradle Universal XXL włączy się po włączeniu zapłonu.

BURY ActiveCradle Universal XXL posiada indukcyjne sprzężenie antenowe. Oznacza to, że sygnał antenowy w smartfonie jest wzmacniany przez antenę zewnętrzną. To z kolei oznacza, że antena GSM musi być podłączona do BasePlate samochodowego zestawu głośnomówiącego, który jest używany. W przeciwnym razie, sygnał antenowy będzie słabszy.

9. Ładowanie telefonu w uchwycie

Smartfon umieszczony w uchwycie BURY ActiveCradle Universal XXL jest zasilany przy odpowiednim podłączeniu kabla do telefonu (patrz rysunek). Zasilanie elektryczne jest przekazywane z BURY BasePlate.

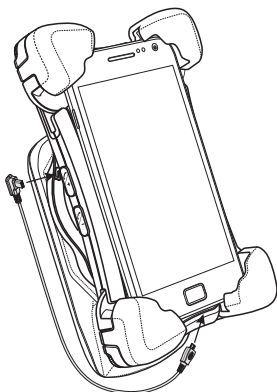

10. Usługi serwisowe

W przypadku ogólnych czy też technicznych pytań, wątpliwości, spostrzeżeń i krytyki prosimy zwrócić się do naszego zespołu:

Zarząd:

BURY GmbH & Co. KG
Robert-Koch-Straße 1-7
D-32584 Löhne
NIEMCY

Producent:

BURY Spółka z o.o.
ul. Wojska Polskiego 4
39-300 Mielec
POLSKA

Infolinia tel.: (17) 584 52 00

Serwis tel.: (17) 773 86 02

(17) 773 87 33

Pon.-pt. 8:00-16:00

E-mail: hotline@bury.eu

Gwarancja / Serwisowanie

Gwarancja dla komponentów niniejszego produktu wynosi 2 lata od daty sprzedaży dla klienta ostatecznego. Roszczenia gwarancyjne należy kierować do Państwa strony umowy. Jeśli strona umowy nie może usunąć wady należy skorzystać z prawa nabywcy. Jeśli uzgodnią Państwo ze stroną umowy, że produkt będzie przesłany bezpośrednio do producenta w ramach reklamacji, prosimy o opisanie problemu z produktem i przesłanie kopii dowodu zakupu bezpośrednio do naszego serwisu:

BURY Sp. z o.o.

ul. Wojska Polskiego 4
39-300 Mielec
POLSKA

Wskazówki dotyczące usuwania urządzeń elektrycznych w UE

Symbol przekreślonego kosza na odpady na kołach oznacza, że elektryczne i elektroniczne produkty, baterie i akumulatory w Unii Europejskiej muszą być zbierane oddzielnie. Proszę nie usuwać takich odpadów poprzez niesortowane odpady domowe. Jako posiadacz starego urządzenia są Państwo zobowiązani do jego przekazania do odpowiednich miejsc odbioru lub do komunalnych punktów zbiórki. Stare urządzenia elektryczne są tam przyjmowane nieodpłatnie.

11. Zastosowanie systemu

Ten uchwyt jest przeznaczony wyłącznie do użytku ze smartfonami/telefonami komórkowymi w pojazdach mechanicznych. Podczas użytkowania tego systemu proszę przestrzegać przepisów i rozporządzeń obowiązujących w danym kraju oraz wskazówek zawartych w instrukcjach obsługi stosowanych telefonów komórkowych.

12. Certyfikaty i deklaracje zgodności

Produkcja, Zaopatrzenie, Serwis i Zbyt w firmie BURY oparte są na rozwiązaniach organizacyjnych Systemu Zarządzania Jakością ISO/TS 16949 oraz procesach przyjaznych środowisku zgodnych z ISO 14001. Urządzenie głośnomówiące spełnia również normy bezpieczeństwa CE



Certyfikat CE odpowiada wytycznym R&TTE 1999/5/WE.

Deklarację zgodności producenta dla tego systemu można otrzymać drogą mailową pisząc na adres: ce_conformance@bury.com lub na adres firmowy podany powyżej.

Wersja: 07/2014

25.1658.0-01-100714

Zastrzega się prawo do pomyłek i zmian.

© 2014 by BURY. Wszelkie prawa zastrzeżone.