

- D** Einbauanleitung
- DK** Monteringsvejledning
- E** Instrucciones de montaje
- F** Notice de montage
- FIN** Asennusohjeet
- GB** Installation instructions
- GR** Οδηγίες τοποθέτησης
- H** Beszerelési útmutató
- I** Istruzioni di montaggio
- N** Monteringsanvisning
- NL** Inbouwhandleiding
- P** Instruções de montagem
- PL** Instrukcja montażu
- RO** Instructiuni de instalare
- RUS** Монтажная инструкция
- S** Monteringsanvisning
- SK** Montážny návod
- UA** Монтажна інструкція

Firmensitz und Vertrieb:  
BURY GmbH & Co. KG  
Robert-Koch-Str. 1-7  
D-32584 Löhne

www.bury.com

Serviceannahme:  
BURY GmbH & Co. KG  
im Hause DPD Depot 103  
D-03222 Lübbenau

*Irrtum und Änderungen vorbehalten  
Der tages forbehold for fejl og ændringer  
Salvo errores y modificaciones  
Sous réserve de fautes et de modifications  
Virheen ja muutokset pidättäen  
Subject to change. Errors and omissions excepted.  
Διατηρούμε το δικαίωμα λαθών και τροποποιήσεων  
A változtatások és tévedések joga fenntartva  
Con riserva di errori e modifiche  
Med forbehold om mulige fejl og ændringer  
Vergissingen en wijzigingen voorbehouden  
Reserva-se o direito a erros e alterações  
Zastrzeżę się prawo do pomyłek i zmian  
Sub rezerva oricăror erori sau greșeli de tipar  
Не исключены ошибки и возможные изменения  
Med reservation för felaktiga uppgifter och ändringar  
Отсутствует исключение  
Помилки не виключені, можливі зміни*

Stand 07/2008  
25.0973.0-05-160708

BURY-Hotline: +49 (0) 18 05 / 842 468 / BURY-Faxline: +49 (0) 18 05 / 842 329  
Service-Tel: +49 (0) 57 32 / 97 06 -170 / -431 / Service-Fax: +49 (0) 57 32 / 97 06 -470

**U.K. Low Tariff**

BURY-Hotline: +44 (0) 870-870-7410 / BURY-Faxline: +44 (0) 870-870-7412



<b>D</b>	Inhalt .....	3
	Allgemeine Hinweise .....	8
	Sicherheitshinweise .....	8
	Lieferumfang und Abmessungen .....	26-27
	Einbauübersicht .....	28-29
	Einbauanleitung .....	30-33
	Zubehör .....	34-35
	Einbauanleitung Sicherungen .....	36
	Legende .....	37-43
	Notizen .....	44
<b>DK</b>	Indhold .....	3
	Generelt .....	9
	Sikkerhedsanvisninger .....	9
	Leveringsomfang og dimensioner .....	26-27
	Monteringsoversigt .....	28-29
	Monteringsvejledning .....	30-33
	Tilbehør .....	34-35
	Monteringsvejledning sikring .....	36
	Symbolforklaring .....	37-43
	Noter .....	44
<b>E</b>	Contenido .....	3
	Indicaciones generales .....	10
	Indicaciones de seguridad .....	10
	Alcance de suministro y dimensiones .....	26-27
	Plano general de montaje .....	28-29
	Instrucciones de montaje .....	30-33
	Accesorios .....	34-35
	Instrucciones de montaje para fusible .....	36
	Leyenda .....	37-43
	Notas .....	44
<b>F</b>	Contenu .....	3
	Remarques générales .....	11
	Instructions de sécurité .....	11
	Fourniture et dimensions .....	26-27
	Vue d'ensemble du montage .....	28-29
	Notice de montage .....	30-33
	Accessoires .....	34-35
	Notice de montage des fusibles .....	36
	Légende .....	37-43
	Notes .....	44

<b>FIN</b> Sisältö .....	4
Yleisiä viitteitä .....	12
Turvallisuusviitteitä .....	12
Toimituksen laajuus & mitat .....	26-27
Asennuksen yleiskatsaus .....	28-29
Asennusohjeet .....	30-33
Lisäosat .....	34-35
Asennusohje sulake .....	36
Seloste .....	37-43
Merkinnät .....	44
<b>GB</b> Index .....	4
General notes .....	13
Security advice .....	13
Scope of supply & dimensions .....	26-27
Installation overview .....	28-29
Installation instructions .....	30-33
Accessories .....	34-35
Installation instructions for the fuses .....	36
Caption .....	37-43
Notes .....	44
<b>GR</b> Περιεχόμενο .....	4
Γενικές υποδείξεις .....	14
Υποδείξεις ασφαλείας .....	14
Έκταση παράδοσης & διαστάσεις .....	26-27
Συνοπτική παρουσίαση τοποθέτησης .....	28-29
Οδηγίες τοποθέτησης .....	30-33
Αξεσουάρ .....	34-35
Οδηγίες τοποθέτησης Ασφάλιση .....	36
Λεζάντα .....	37-43
Σημειώσεις .....	44
<b>H</b> Tartalomjegyzék .....	4
Általános megjegyzések .....	15
Biztonsági tanácsok .....	15
A csomag tartalma, méretek .....	26-27
A beszerelés áttekintése .....	28-29
Beszerelési útmutató .....	30-33
Kiegészítők .....	34-35
Beszerelési útmutató a biztosítékokhoz .....	36
Figyelmeztetések .....	37-43
Jegyzetek .....	44

<b>D</b>	Notizen
<b>DK</b>	Noter
<b>E</b>	Notas
<b>F</b>	Notes
<b>FIN</b>	Merkinnät
<b>GB</b>	Notes
<b>GR</b>	Σημειώσεις
<b>H</b>	Jegyzetek
<b>I</b>	Note

<b>N</b>	Notater
<b>NL</b>	Notities
<b>P</b>	Notas
<b>PL</b>	Notatki
<b>RO</b>	Note
<b>RUS</b>	Заметки
<b>S</b>	Anteckningar
<b>SK</b>	Poznámky
<b>UA</b>	Примітки

<b>I</b>	Indice	5
	Istruzioni generali	16
	Istruzioni di sicurezza	16
	Contenuto della fornitura & misure	26-27
	Sommario del montaggio	28-29
	Istruzioni di montaggio	30-33
	Accessori	34-35
	Istruzioni di montaggio dell'interruttore di sicurezza	36
	Leggenda	37-43
	Note	44

<b>N</b>	Innhold	5
	Generelle opplysninger	17
	Sikkerhetsinstruksjoner	17
	Levering & dimensjoner	26-27
	Monteringsoversikt	28-29
	Monteringsanvisning	30-33
	Tilbehør	34-35
	Monteringsanvisning sikring	36
	Tegnforklaring	37-43
	Notater	44

<b>NL</b>	Inhoud	5
	Algemene aanwijzingen	18
	Veiligheidsaanwijzingen	18
	Leveringsomvang & afmetingen	26-27
	Inbouwoverzicht	28-29
	Inbouw instructies	30-33
	Toebehoren	34-35
	Inbouw instructies zekering	36
	Legende	37-43
	Notities	44

<b>P</b>	Índice	5
	Instruções gerais	19
	Indicações de segurança	19
	Âmbito de fornecimento e dimensões	26-27
	Plano geral de montagem	28-29
	Instruções de montagem	30-33
	Acessórios	34-35
	Instruções de montagem-fusível	36
	Legendas	37-43
	Notas	44

<b>PL</b>	Spis treści .....	6
	Wskazówki ogólne .....	20
	Wskazówki dotyczące bezpieczeństwa .....	20
	Zawartość i wymiary .....	26-27
	Schemat montażu .....	28-29
	Instrukcja montażu .....	30-33
	Akcesoria .....	34-35
	Instrukcja montażu bezpiecznika .....	36
	Legenda .....	37-43
	Notatki .....	44
<b>RO</b>	Index .....	6
	Instrucțiuni generale .....	21
	Instrucțiuni de siguranță .....	21
	Scopul ambalării și dimensiunile .....	26-27
	Generalități - Instalare .....	28-29
	Instrucțiuni de instalare .....	30-33
	Accesorii .....	34-35
	Instrucțiuni de instalare pentru siguranțe .....	36
	Legenda .....	37-43
	Note .....	44
<b>RUS</b>	Содержание .....	6
	Общие указания .....	22
	Указания по технике безопасности .....	22
	Комплектность и размеры .....	26-27
	Монтажная схема .....	28-29
	Установочная инструкция .....	30-33
	Аксессуары .....	34-35
	Инструкция по установке предохранителя .....	36
	Легенда .....	37-43
	Заметки .....	44
<b>S</b>	Innehåll .....	6
	Allmän information .....	23
	Säkerhetsanvisningar .....	23
	Leveransomfattning & Dimensioner .....	26-27
	Monteringsöversikt .....	28-29
	Monteringsanvisning .....	30-33
	Tillbehör .....	34-35
	Monteringsanvisning säkring .....	36
	Teckenförklaring .....	37-43
	Anteckningar .....	44

**RO** Acest suport poate fi racordat exclusiv la seturi handsfree BURY, care dispun de bușca de racordare corespunzătoare. Aceste seturi handsfree sunt listate în capitolul „Privire de ansamblu referitoare la montaj”.

Informații actuale referitoare la seturi handsfree compatibile și la suporturi activeCradle găsiți în internet la adresa [www.bury.com](http://www.bury.com).

**RUS** Данный держатель можно подключить только к гарнитурам BURY, имеющие соответствующий разъем. Эти гарнитурные перечислены в главе "Описание устройства".

Актуальные сведения о совместимых гарнитурах и держателях для сотовых телефонов activeCradle Handyhaltern можно найти на сайте [www.bury.com](http://www.bury.com).

**S** Den här inspelningshållare kann endast bli anslutit till BURY handsfree kits som förfoga över en motsvarande utgångskontakt. De här handsfree kits är listat i kapiteln "monteringsöversikt".

Aktuella informationer om kompatibla handsfree kits och activeCradle-mobilhållare hittar du på [www.bury.com](http://www.bury.com).

**SK** Tento držiak sa môže napojiť iba na handsfree zariadenia BURY, ktoré majú príslušnú pripájaciu zásuvku. Zoznam týchto handsfree zariadení je uvedený v kapitole "Prehľad zabudovania".

Aktuálne informácie ku kompatibilným handsfree zariadeniam a držiakom na mobily activeCradle nájdete na internetovej stránke [www.bury.com](http://www.bury.com).

**UA** Цей кронштейн кріплення може підключатися лише до пристроїв гучномовлення BURY з відповідним гніздом. Ці пристрої гучномовлення зазначені в розділі "Монтажна схема".

Актуальну інформацію про сумісні пристрої гучномовлення та док-станції для мобільного телефону activeCradle Ви знайдете в Інтернеті на сайті [www.bury.com](http://www.bury.com).

**GR** Αυτή η βάση στήριξης μπορεί να συνδεθεί μόνο σε συστήματα ανοιχτής ακρόασης BURY, που διαθέτουν τον αντίστοιχο υποδοχέα. Αυτά τα συστήματα ανοιχτής ακρόασης παρατίθενται στο κεφάλαιο "οδηγίες εγκατάστασης".

Αναζητήστε τις πιο πρόσφατες πληροφορίες για συμβατά συστήματα ανοιχτής ακρόασης και βάσεις κινητών activeCradle στο διαδίκτυο, στην ιστοσελίδα [www.bury.com](http://www.bury.com).

**H** Ezt a felvevőtartót csak olyan BURY szabadkezes berendezéshez (FSE-k) lehet csatlakoztatni, amely megfelelő csatlakozó hüvellyel rendelkezik. Ezeket az FSE-eket a "Beszerelés áttekintése" fejezet felsorolja.

A kompatibilis FSE-k és aktivCradle mobiltelefonartók aktuális információi a [www.bury.com](http://www.bury.com) Internet címen található.

**I** Questo supporto di attacco può essere collegato solo a dispositivi vivavoce BURY (FSEs) che possiedono una apposita presa di attacco. L'elenco completo di questi dispositivi a vivavoce è riportato nel capitolo „Installazione in breve”.

Informazioni attuali in merito ai dispositivi vivavoce compatibili ed ai supporti per telefoni cellulari activeCradle sono riportate in Internet alla pagina [www.bury.com](http://www.bury.com).

**N** Denne holderen kan kun kobles til BURY handsfree utstyr, som fungerer gjennom tilsvarende kontakt. Dette handsfree utstyret er nevnt i kapittelen "Generell installasjon".

Du finner oppdatert informasjon om tilpassende handsfree utstyr og activeCradle mobilholdere fra nettsiden [www.bury.com](http://www.bury.com).

**NL** Deze opnamehouder mag alleen op BURY handsfreesets aangesloten worden die over een passende aansluitbus beschikken. U vindt een lijst met deze handsfreesets in het hoofdstuk "Montageoverzicht".

Actuele informatie over compatibele handsfreesets en activeCradle houders voor mobiele telefoons vindt u op internet op [www.bury.com](http://www.bury.com).

**P** Este suporte de alojamento apenas pode ser ligado a dispositivos mãos-livres BURY (DMLs) que possuam uma tomada de ligação correspondente. Estes DMLs são listados no capítulo "Vista geral de montagem".

Encontra informações actuais relativas a DMLs compatíveis e suportes de telemóvel activeCradle na Internet, em [www.bury.com](http://www.bury.com).

**PL** Uchwyt na telefon może być podłączony do urządzeń głośnomówiących, które są wyposażone w odpowiednie gniazdko przyłączeniowe. Urządzenia głośnomówiące wyszczególnione są w rozdziale "Zestawy montażowe".

Aktualne informacje o kompatybilnych urządzeniach głośnomówiących oraz uchwytach na telefony aktywne Cradle znajdują Państwo na stronie internetowej [www.bury.com](http://www.bury.com)

<b>SK</b> Obsah .....	7
Všeobecné pokyny .....	24
Bezpečnostné pokyny .....	24
Obsah balenia a rozmery .....	26-27
Nákres inštalácie v automobile .....	28-29
Schéma zapojenia .....	30-33
Príslušenstvo .....	34-35
Schéma inštalácie poistiek .....	36
Legenda .....	37-43
Poznámky .....	44

<b>UA</b> Зміст .....	7
Загальна інформація .....	25
Вказівки з техніки безпеки .....	25
Комплектність та розміри .....	26-27
Монтажна схема .....	28-29
Установча інструкція .....	30-33
Аksesуари .....	34-35
Інструкція встановлення запобіжника .....	36
Легенда .....	37-43
Примітки .....	44

## D Allgemeine Hinweise

### Sehr geehrte Kundin, sehr geehrter Kunde,

Sie haben eine Komponente aus dem System 9 der Marke BURY erworben und sich so für ein Produkt mit hoher Qualität sowie höchstem Bedienkomfort entschieden. Einkauf, Produktion sowie Service und Vertrieb unterliegen bei BURY einem strengen Qualitätsmanagement nach DIN EN ISO 9001. Das Ihnen vorliegende Produkt entspricht den Sicherheitsnormen CE und e1.

Um sich mit dem Produkt vertraut zu machen und somit lange Freude an ihm zu haben, lesen Sie sich bitte die Bedienungsanleitung sorgfältig durch, beachten Sie alle Hinweise und bewahren Sie diese als Nachschlagewerk auch im Fahrzeug auf.

Falls Sie zusätzlich Fragen zum Einbau oder Betrieb haben, wenden Sie sich bitte an Ihren Fachhändler. Er berät Sie gerne und zuverlässig und leitet Ihre Erfahrungen und Anregungen an das BURY-Team weiter. Oder wenden Sie sich an unsere Hotline. Die Telefon- und Faxnummern finden Sie unter dem Stichwort Service.

**Wir wünschen Ihnen eine gute Fahrt!**

## D Sicherheitshinweise

### Einbau - wer und wo

Der Einbau des Aufnahmehalters (basePlate) kann durch Sie vorgenommen werden, falls Sie Kenntnisse über die Fahrzeugelektronik Ihres KFZs besitzen. Generell raten wir Ihnen, die Installation durch einen Bury Fachhändler durchführen zu lassen.

### Stromversorgung

Die Spannungsaufnahme der basePlate ist für den Einsatz in Kraftfahrzeugen mit einem Bordnetz von 12 Volt (PKW) ausgelegt. Beabsichtigen Sie, das Gerät in ein Kraftfahrzeug mit einem Bordnetz von 24 Volt (LKW) einzubauen, benutzen Sie bitte einen Spannungswandler.

Je nach Installation an der Fahrzeugelektronik (Dauerplus / Zündungsplus) werden die Komponenten des Systems dauerhaft mit Strom versorgt. Wenn Sie Ihr Fahrzeug für längere Zeit verlassen, nehmen Sie bitte das Mobiltelefon aus dem Handyhalter. Sie schonen damit Ihre Fahrzeugbatterie und vermeiden Probleme mit Ihrer Diebstahlversicherung.

### Platzierung

Installieren Sie die basePlate so im Fahrzeug, dass Ihre Sicht nicht beeinträchtigt wird und die Komponenten nicht in einer Personenaufprallzone der Fahrgastzelle oder in Entfaltungsbereichen von Airbags montiert sind. Bitte beachten Sie unbedingt die Information des Fahrzeugherstellers (Betriebsanleitung) zum Thema „Zubehör“. Im Zweifel wenden Sie sich bitte an eine Fachwerkstatt des Herstellers, um die richtige Position zur Installation im Fahrzeug zu erfahren.

### Bedienung im Straßenverkehr

Bedienen Sie die Komponenten des Systems nur in Situationen, in denen es Ihnen die Verkehrslage erlaubt und Sie dabei andere Verkehrsteilnehmer nicht gefährden, schädigen, behindern oder belästigen.

### Sachgemäße Handhabung

Beschädigungen durch unsachgemäße Handhabung der Komponenten können zum Garantieverlust führen. Lesen Sie deshalb die Bedienungsanleitung genau durch. Setzen Sie die Komponenten weder Nässe, extremen Temperaturen oder Erschütterungen aus. Unsachgemäße Reparaturversuche können für den Benutzer gefährlich sein. Deshalb darf nur qualifiziertes Personal Überprüfungen vornehmen.



**System 9**  
basePlate  
compatible with activeCradle  
for CC 9060

- D** Dieser Aufnahmehalter kann nur an BURY Freisprecheinrichtungen (FSEs) angeschlossen werden, die über eine entsprechende Anschlussbuchse verfügen. Aufgelistet sind diese FSEs in dem Kapitel „Einbauübersicht“.

Aktuelle Informationen zu kompatiblen FSEs und activeCradle Handyhaltern finden Sie im Internet unter [www.bury.com](http://www.bury.com).

- DK** Denne bilholder kan kun tilsluttes BURY håndfrisæt (FSE'er), som råder over en tilsvarende tilslutningsbøsning. En liste over disse FSE'er står i afsnit "Einbauübersicht" (Indbygningsoversigt).

Aktuelle informationer om kompatible FSE'er og activeCradle mobiltelefonholdere finder du på nettet [www.bury.com](http://www.bury.com).

- E** Este soporte de fijación sólo se puede conectar a dispositivos de manos libres BURY, provistos de una terminal de conexión adecuada. Éstos se enumeran en el capítulo "Esquema de montaje".

Encontrará más información actualizada acerca de los dispositivos compatibles y del activeCradle en Internet, en la página [www.bury.com](http://www.bury.com).

- F** Ce support ne peut être relié qu'à des kits mains-libres BURY possédant une prise adaptée. Une liste de ces kits mains-libres se trouve dans le chapitre "Aperçu du montage".

Vous trouverez des informations actuelles concernant les kits mains-libres compatibles et supports pour téléphone mobile activeCradle sur Internet à l'adresse [www.bury.com](http://www.bury.com).

- FIN** Tämän pidikkeen voi liittää ainoastaan BURY kädet vapaana -laitteisiin, jotka toimivat vastaavan kytkentäkotelon kautta. Kädet vapaana -laitteiden luettelon löydät kappaleesta "Yleinen asennuskuva".

Ajankohtaista lisätietoa mukautuvista kädet vapaana -laitteista ja activeCradle - kännykkäpidikkeistä löydät internetsivuilta [www.bury.com](http://www.bury.com)

- GB** This hang-up cup can only be connected to BURY hands-free car kits (HFKs) which have the appropriate connection box. These HFKs are listed in the chapter 'Installation Overview'.

All of the latest information about compatible HFKs and activeCradle mobile phone cradles is available in the internet at [www.bury.com](http://www.bury.com).



**N** Det er mulig å kople til en UNI Take&Talk mobilholder fra UNI System 8 med en spesielt merket basePlate Premium fra System 9. Ta hensyn til at bruk av mobilholderen fra UNI System 8 kun støttes ladefunksjonen til det respektive mobilakkumulatorbatteriet.

**NL** Aan een opnamehouder basePlate Premium uit het systeem 9 met respectievelijke kenmerking kunnen ook UNI Take&Talk houders voor mobiele telefoons uit het UNI System 8 aangesloten worden.

Houd er a.u.b. rekening mee dat bij het gebruik van houders voor mobiele telefoons uit het UNI System 8 tevens alleen de oplaadfunctie van de bijhorende accu van de mobiele telefoon

**P** É possível ligar, ao gravador basePlate Premium do sistema 9 através da identificação certa, suportes para telemóvel UNI Take&Talk do sistema UNI 8.

Por favor tenha em atenção que ao usar suportes para telemóvel do sistema UNI 8, a função de carregamento apenas abrange a bateria do telemóvel em causa.

**PL** Istnieje możliwość zastosowania uchwytów UNI Take&Talk należącego do UNI System 8 z odpowiednio oznaczonym wieszakiem basePlate Premium.

Proszę wziąć pod uwagę, że przy użyciu uchwytów UNI Take&Talk z UNI System 8 także tylko jest możliwe ładowanie przewidzianego telefonu komórkowego.

**RO** Pe un suport basePlate Premium din sistemul 9 cu un marcaj corespunzator se pot racorda si suporturile pentru telefonul mobil UNI Take&Talk din sistemul UNI 8.

Atentie! În cazul utilizării suporturilor pentru telefonul mobil din sistemul UNI 8, este suportata de asemenea doar functia de încarcare a acumulatorului de telefon compatibil.

**RUS** Существует также возможность подключения держателя мобильного телефона UNI Take&Talk из стационарной системы автомобильной громкой связи UNI System 8 к приемному держателю basePlate Premium из системы 9 с соответствующим обозначением.

Пожалуйста, обратите внимание, что при использовании держателей мобильных телефонов из стационарной системы автомобильной громкой связи UNI System 8 также будет поддерживаться только функция зарядки соответствующей аккумуляторной батареи мобильного телефона.

**S** Det går även att ansluta UNI Take&Talk-hållaren från UNI system 8 till en särskilt uppmärkt basePlate Premium från system 9.

Tänk på att endast laddningsfunktionen för respektive mobiltelefonbatteri stöds vid användning av hållare från UNI system 8.

**SK** Na upevňovacom držiacu basePlate Premium zo System 9 so zodpovedajúcim označením je možné pripojiť tiež UNI Take&Talk držiak mobilného telefónu zo systému UNI System 8.

Pamätajte, prosím, že pri použití držiacov mobilných telefónov zo systému UNI System 8 je taktiež podporovaná len funkcia nabíjania príslušného akumulátora mobilného telefónu.

**UA** До основи basePlate Premium із системи 9 з відповідним маркуванням можна під'єднати також док-станцію для мобільного телефону UNI Take&Talk із UNI System 8.

Зверніть увагу на те, щоб при використанні док-станцій із UNI System 8 підтримувалася також лише зарядна функція відповідної акумуляторної батареї мобільного телефону.

## **DK** Generelt

**Kære kunde,**

Du har erhvervet et produkt fra System 9 af mærket BURY og dermed valgt et produkt af høj kvalitet med maksimal betjeningskomfort. Hos BURY er indkøb, produktion samt service og salg underlagt streng kvalitetsstyring i henhold til DIN EN ISO 9001. Det foreliggende produkt opfylder sikkerhedsstandarderne CE og e1.

Læs betjeningsvejledningen grundigt igennem for at lære produktet at kende og dermed få fuldt udbytte af det. lagttag venligst alle anvisninger, og opbevar betjeningsvejledningen i bilen, hvor den kan bruges som opslagsværk.

Såfremt du skulle have yderligere spørgsmål i forbindelse med monteringen eller betjeningen, skal du kontakte forhandleren. Forhandleren giver gerne råd og videregiver dine erfaringer og ideer til BURY-teamet. Alternativt kan du kontakte vores hotline. Telefon- og faxnumrene er angivet under overskriften "Service".

**Vi ønsker dig en god tur!**

## **DK** Sikkerhedsanvisninger

### **Montering af hvem og hvor**

Du kan montere basestationen (basePlate), hvis du har kendskab til elektronikken i din bil. Generelt anbefaler vi, at monteringen foretages af en Bury-forhandler.

### **Strømforsyning**

Basestationens (basePlate) spændingsoptag er beregnet til brug i biler med et ledningsnet på 12 volt (personbiler). Hvis du ønsker at montere komponenten i en bil med et ledningsnet på 24 volt (lastbiler), skal der anvendes en transducer.

Afhængigt af tilslutningen til bilelektronikken (permanent plus/tændingsplus) forsynes systemets komponenter konstant med strøm. Når du forlader bilen i et længere tidsrum, skal du tage mobiltelefonen ud af mobilholderen. På den måde skånes bilens batteri, og hvis du tager mobiltelefonen med, undgår du problemer med din tyverforsikring.

### **Placering**

Monter basestationen (basePlate), så den ikke begrænser udsynet og komponenterne ikke er placeret i et personkollisionsområde i kabinen eller hvor airbags udløses og pustes op. Læs venligst informationen fra bilproducenten (instruktionsbog) om "Tilbehør". Såfremt du er i tvivl, skal du henvende dig hos et af de autoriserede værksteder for at få oplyst, hvor den korrekte placering er.

### **Anvendelse under kørsel**

Anvend kun systemet, når trafikken tillader dette, og du ikke udsætter andre trafikanter for fare eller skade eller generer dem.

### **Korrekt brug**

Skader, der opstår som følge af ukorrekt brug af komponenterne, kan medføre, at garantien bortfalder. Læs derfor betjeningsvejledningen grundigt igennem. Komponenterne må ikke udsættes for fugt, ekstreme temperaturer eller rystelser. Ukorrekt udførte forsøg på reparation kan udgøre en fare for brugeren. Derfor må afprøvninger og kontroller kun udføres af kvalificerede fagfolk.

## **E** Indicaciones generales

### Apreciado/a cliente:

Usted ha adquirido un componente del System 9 de la marca BURY, optando con ello por un producto de alta calidad y máximo confort de manejo. En BURY, las áreas de compras, producción, servicio y ventas se encuentran sometidas a una estricta gestión de calidad conforme a DIN EN ISO 9001. El producto que obra en su poder cumple las normas de seguridad CE y e1.

Para familiarizarse con el producto y poder disfrutar de todas sus prestaciones durante mucho tiempo, rogamos lea detenidamente las instrucciones de servicio, observe todas las indicaciones y consérvelas en el vehículo para poder recurrir a ellas en caso necesario.

En caso de que tenga más dudas sobre el montaje o manejo, rogamos dirijase a su distribuidor quien con mucho gusto le asesorará de forma fiable y transmitirá sus experiencias y sugerencias al equipo de BURY. También puede dirigirse a nuestro servicio hotline. Los números de teléfono y fax los encontrará bajo "Servicio".

**¡Le deseamos un buen viaje!**

## **E** Indicaciones de seguridad

### Montaje quién y cómo

El montaje del soporte de alojamiento (basePlate) puede ser realizado por usted, siempre y cuando tenga conocimientos del sistema electrónico de su vehículo. En general, le aconsejamos dejar la instalación en manos de un concesionario oficial de Bury.

### Alimentación eléctrica

La toma de tensión eléctrica de la basePlate está dimensionada para su empleo en automóviles con redes de a bordo de 12 voltios (turismos). Si usted tiene la intención de montar el equipo en un vehículo con una red de a bordo de 24 voltios (camiones), deberá utilizar un convertidor de frecuencia.

Dependiendo de la instalación en el sistema electrónico del vehículo (positivo permanente / positivo de encendido), los componentes del sistema son alimentados continuamente con corriente. Si usted no va a utilizar su vehículo durante un tiempo prolongado, conviene retirar el móvil de su soporte. De esta manera, conservará la batería de su coche y evitará problemas que puedan surgir con respecto a su seguro contra robo.

### Lugar de instalación

Instale la basePlate de tal forma en el vehículo, que la visibilidad no quede obstaculizada, y no monte los componentes en zonas del habitáculo susceptibles de impacto de personas, ni en las áreas de despliegue de los airbags. Por favor, observe en cualquier caso la información del fabricante del automóvil (manual de instrucciones) con respecto al tema de accesorios. En caso de duda, consulte a un taller autorizado por el fabricante para conocer la correcta posición de instalación dentro del vehículo.

### Utilización durante la circulación viaria

Maneje el sistema únicamente cuando así lo permita la situación vial y sin poner en peligro, obstaculizar o molestar a otros usuarios de las vías públicas.

### Manejo adecuado

Los defectos causados por un manejo inadecuado de los componentes pueden tener como consecuencia la pérdida de la garantía. Por eso, lea detenidamente las instrucciones de servicio. No exponga los componentes a la humedad ni a temperaturas extremas o vibraciones. Los intentos de reparación inadecuados pueden entrañar peligro para el usuario. Por lo tanto, cualquier revisión sólo podrá ser realizada por personal cualificado.



**System 9**  
basePlate  
compatible with activeCradle



**System 9**  
basePlate  
compatible with  
activeCradle/UNI Take&Talk

- D** An einem System 9 basePlate Premium lassen sich sowohl activeCradle als auch UNI Take&Talk Handyhalter aus dem UNI System 8 anschliessen. Beachten Sie bitte, das bei Verwendung von Handyhaltern aus dem UNI System 8 aber nur die Ladefunktion des jeweiligen Mobiltelefonakkus unterstützt wird.
- DK** Det er også muligt at tilslutte en UNI Take&Talk mobiltelefonholder fra UNI system 8 til en basePlate Premium-holder fra system 9, der er mærket på tilsvarende måde. Bemærk venligst, at det ved anvendelse af mobiltelefon-holdere fra UNI system 8 kun er det pågældende mobiltelefonbatteris ladefunktion, der understøttes.
- E** También es posible conectar el soporte del teléfono móvil UNI Take&Talk de UNI System 8 a un soporte basePlate Premium de System 9 marcado con la indicación específica. Por favor, tenga en cuenta que el uso de soportes de teléfono móvil UNI System 8 sólo admite la función de carga de baterías de teléfonos móviles compatibles.
- F** Il est possible de raccorder des berceaux UNI Take&Talk de UNI System 8 au support basePlate Premium de System 9 marqué avec cette indication. Optimale réception GSM peut être atteinte grâce à l'utilisation d'une antenne externe branchée sur le support basePlate.
- FIN** Järjestelmän 9 vastaavalla merkinnällä varustetun basePlate Premium:n kiinnittimeen voidaan liittää myös järjestelmän 8 UNI Take&Talk puhelinpidike. Huomioikaa, että UNI järjestelmän 8 puhelinpidikkeitä käytettäessä tuetaan ainoastaan kyseisen matkapuhelinakun lataustoimintoa.
- GB** It is possible to connect a UNI Take&Talk cradle from the UNI System 8 with a specifically labelled basePlate Premium from the System 9. Please note that the use of cradles from the UNI System 8 supports only the charging function of compatible mobile phone storage batteries.
- GR** Μπορείτε να συνδέσετε βάσεις συγχρονισμού δεδομένων και φόρτισης UNI Take&Talk του UNI System 8 στη βάση στήριξης basePlate Premium του System 9, αρκεί η τελευταία να φέρει την σχετική ένδειξη. Υπενθυμίζεται ότι οι βάσεις συγχρονισμού δεδομένων και φόρτισης του UNI System 8 υποστηρίζουν τη φόρτιση μόνο των μπαταριών που είναι συμβατές με τα κινητά τηλέφωνα.
- H** Az UNI System 8 UNI Take&Talk konzoljai használhatóak a System 9 Premium BasePlate-tel. A System 8 konzolok használata a System 9 bázisstartóval, csak a kompatibilis telefonok töltését teszi lehetővé.
- I** All'apposito supporto basePlate di System 9, dotato della relativa marcatura, è possibile connettere anche portacellulari UNI Take&Talk di UNI System 8. Si prega di notare che, in caso di utilizzo di portacellulari UNI System 8, viene supportata solamente la funzione di carica delle batterie compatibili di cellulare.



Schraubenzieher  
 Skruetrækker  
 Destornillador  
 Tournevis  
 Ruuvimeisseli  
 Screwdriver  
 Κατσαβίδι  
 Csavarhúzó  
 Cacciavite  
 Skrutrekker  
 Schroevendraaier  
 Chave de parafusos  
 Šrubokreť  
 Surubelnita  
 Отвёртка  
 Skruvmejsel  
 Skrutkovač  
 Викрутка

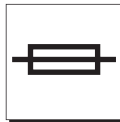

Sicherung  
 Sikring  
 Fusible  
 Fusible  
 Sulake  
 Fuse  
 Ασφάλιση  
 Biztosíték  
 Fusibile di sicurezza  
 Sikring  
 Verzekering  
 Fusivel  
 Bezpiecznik  
 Siguranta  
 Предохранитель  
 Säkring  
 Poistka  
 Запобіжник



Antenne  
 Antenne  
 Antena  
 Antenne  
 Antenni  
 Antenna  
 Κεραία  
 Antenna  
 Antenna  
 Antenne  
 Antenne  
 Antena  
 Antena  
 Antenna  
 Antenna  
 Antenna  
 Antenna  
 Antenna  
 Antenna  
 Antenna



Spannungswandler notwendig  
 Spændingstransformer nødvendig  
 Se requiere transformador  
 Transformateur de tension nécessaire  
 Tarvitaan jännitteenmuuntaja  
 Voltage transformer required  
 Μετασχηματιστής απαραίτητος  
 A készülék feszültség átalakítót igényel  
 Necessario trasformatore di tensione  
 Det kreves spenningsomformer  
 Spanningsomvormer noodzakelijk  
 É necessário um transformador  
 Niezbędny konwerter napięcia zasilania  
 Necesar transformator  
 Необходимо применение конвертера напряжения  
 питания  
 Spänningstransformator krävs  
 Vyžaduje sa adaptér 24V/12V  
 Необхідно застосувати конвертер напруги живлення

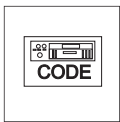

Achtung! Radio-Codierung  
 OBS: Radiokodning  
 ¡Atención! Codificación de radio  
 Attention! Codage radio  
 Huomio! Radion koodaus  
 Attention! Radio-coding  
 Προσοχή! Κωδικοποίηση ραδιοφώνου  
 Figyelem! Rádió kód  
 Attention! Codice radio  
 OBS! Radio-koding  
 Let op! Radio-codering  
 Atenção! Codificação de rádio  
 Uwaga! Kodowanie radioodbiornika  
 Atentie! Cod radio  
 Внимание! Кодирование радиоприёмника  
 Obs! Radiokod  
 Pozor! Rádio-kód  
 Увага! Кодування радіоприймача

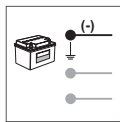

Achtung! Schwarzes Kabel (Masse) zuerst anklennen  
 Vigtigt! Sort kabel (støl) sættes i først  
 ¡Atención! Conectar primero el cable negro (masa)  
 Attention! Connectez d'abord le câble noir (câble de masse)  
 Huomio! Liitä ensin musta kaapeli (massa)!  
 Attention! Connect black cable (ground cable) first  
 Προσοχή! Συνδέστε πρώτα το μαύρο καλώδιο (γείωση)  
 Figyelem! Először a fekete színű (földelő) kábelt csatlakoztassa!  
 Attenzione! Collegare prima il cavo nero (massa)  
 OBS! Svart kabel (gods) skal tilkoples først  
 Let op! Zwarte kabel (massa) eerst aanklemmen  
 Atenção! Apertar primeiro o cabo preto (terra)  
 Uwaga! Czarny kabel (masa) podłączyć w pierwszej kolejności  
 Atentie! Conectati cablul de culoare neagra primul.  
 Внимание! Чёрный кабель (масса) подключить в первую очередь  
 Obs! Anslut först den svarta kabeln (jord)  
 Pozor! Najprv zapojte čierny vodič ukostrenie  
 Увага! Чорний кабель (маса) підключити в першу чергу

## F Remarques générales

Chère cliente, cher client,

Vous venez d'acheter un composant du System 9 de la marque BURY. Vous avez choisi un produit de la plus haute qualité et extrêmement confortable à utiliser. BURY applique un système de gestion de la qualité rigoureux selon la norme DIN EN ISO 9001 pour les achats, la production, la distribution et le service après-vente. Le produit en votre possession est conforme aux normes de sécurité CE et e1.

Pour vous familiariser avec le produit et en profiter longtemps, veuillez lire attentivement ce mode d'emploi. Respectez bien toutes les instructions et conservez-le dans votre véhicule en tant qu'ouvrage de référence.

Pour tout renseignement complémentaire sur le montage ou l'utilisation de votre appareil, consultez votre revendeur. Celui-ci saura vous conseiller de manière fiable et transmettra vos remarques et vos suggestions à l'équipe BURY. Vous pouvez également contacter notre hotline. Les numéros de téléphone et de télécopie de ce service figurent dans la rubrique « service ».

Nous vous souhaitons un bon voyage !

## F Instructions de sécurité

Montage - par qui et où

Vous pouvez procéder vous-même à l'installation du support (basePlate) si vous connaissez l'électronique de votre véhicule. En général, nous vous recommandons de vous adresser à un commerçant spécialisé de Bury pour procéder à l'installation.

Alimentation électrique

La basePlate est conçue pour une utilisation dans des véhicules avec un circuit d'alimentation de bord de 12 volts (voiture particulière). Si vous avez l'intention d'installer l'appareil dans un véhicule avec un circuit d'alimentation de 24 volts (camion), veuillez utiliser un transformateur de tension.

En fonction de l'installation dans l'électronique du véhicule (pôle positif/ pôle négatif), les composants du système sont alimentés en permanence avec du courant électrique. Si vous quittez votre véhicule pour une durée prolongée, veuillez retirer le téléphone portable du support. Vous économisez ainsi la batterie de votre véhicule et évitez tout problème avec votre assurance en cas de vol.

Positionnement

Installez la basePlate dans votre véhicule de sorte à ce qu'elle ne gêne pas votre vue. Dans l'habitacle du véhicule, évitez également de placer les composants dans une zone d'impact pour les passagers ou dans la zone de déploiement de l'airbag. Respectez impérativement respecter les informations données par le fabricant du véhicule (mode d'emploi) sur le thème des « accessoires ». En cas de doute, adressez-vous à un garage spécialisé du fabricant pour déterminer le positionnement exact dans le véhicule.

Utilisation pendant la circulation routière

Utilisez les composants du système uniquement si la circulation routière vous le permet. Lors de l'utilisation, vous ne devez ni mettre en danger, ni gêner, importuner ou déranger les autres personnes présentes sur la voie publique.

Usage conforme

Toute détérioration suite à un usage non conforme des composants peut entraîner une perte de garantie. Pour cette raison, veuillez lire soigneusement le mode d'emploi. Ne pas exposer les composants à l'humidité, à des températures extrêmes ou à des secousses. Toute tentative de réparation menée par des personnes non compétentes peut être dangereuse pour l'utilisateur. Pour cette raison, les contrôles doivent être effectués uniquement par du personnel qualifié.

## FIN Yleisiä viitteitä

### Arvoisa Asiakas,

olette hankkineet yhden komponentin BURY-merkkisen hands-free-laitteiston systeemistä 9, mikä kertoo Teidän arvostavan korkeaa laatua ja erinomaista käyttömukavuutta.

BURY valvoo tuotteen myyntiä, tuotantoa, huoltoa ja markkinointia tarkan DIN EN ISO 9001-laaturajestelmäsertifikaatin mukaisesti. Käsillä oleva tuote vastaa turvanormeja CE ja e1.

Lukekaa käyttöohjeet huolellisesti läpi, jotta tutustutte tuotteeseen ja voitte iloita siitä pitkään. Huomioikaa kaikki viitteet ja säilyttäkää ne hakuteoksena myös ajoneuvossanne.

Asennukseen ja käyttöön liittyvissä kysymyksissä saatte lisätietoa laitteen toimittajaltanne. Tämä neuvoo Teitä mielellään ja luotettavasti ja välittää kokemuksenne ja ehdotuksenne BURY-työryhmälle. Tai ottakaa yhteyttä palvelunumeroomme. Puhelin- ja faksinumeromme löydätte hakusanasta Service.

### Toivotamme Teille hyvää matkaa!

## FIN Turvallisuusviitteitä

### Asennus - kuka ja missä

Voit suorittaa vastaanottopidikkeen asennuksen itse, jos sinulla on moottoriajoneuvosi ajoneuvoelektronikan kokemusta. Yleisesti neuvomme, että Buryn toimittaja suorittaisi asennuksen.

### Sähköhuolto

basePlaten jännitteensaanti on suunniteltu käytettäväksi ajoneuvoissa, joissa on 12 voltin matkaverkko (henkilöautot). Jos aiot asentaa laitteen ajoneuvoon, jossa on 24 voltin matkaverkko (kuorma-autot), käytä jännitteenmuunninta.

Riippuen ajoneuvoelektronikan asennuksesta (kestoplius/sytytysplus), systeemin komponentit saavat pysyvästi virtaa. Kun poistut ajoneuvostasi pidemmäksi ajaksi, ota matkapuhelin pois pidikkeestä. Näin säästät ajoneuvosi akkua ja vältät ongelmia varkausvakuutuksesi kanssa.

### Sijoitus

Asenna basePlate ajoneuvoon siten, että se ei rajoita näköalaasi, ja että komponentteja ei ole asennettu matkustajakopin henkilöiden yhteentörmäysalueelle tai turvatyynyjen avautumiskohtaan. Huomioi ehdottomasti ajoneuvon valmistajan tiedonannot (käyttöohje) teemasta "Lisävarusteet". Häiriötapaüksessa ota yhteyttä laitteen valmistajan korjaamoon, jotta saat selville oikean sijainnin ajoneuvoon asentamista varten.

### Käyttö tieliikenteessä

Käytä systeemin komponentteja vain tilanteissa, joissa liikenneolot sen sallivat, niin että et tällöin vaaranna, vahingoita, estä tai vaivaa muita tienkäyttäjiä.

### Asianmukainen käsittely

Komponenttien asiaankuulumaton käsittely voi johtaa takuun menettämiseen. Lue siksi käyttöohje tarkkaan läpi. Älä altista komponentteja kosteudelle, suurille lämpötilanvaihteluille tai värähtelyille. Asiaankuulumattomat korjausyritykset voivat olla vaarallisia käyttäjälle. Tästä syystä vain pätevä henkilökunta saa suorittaa tarkastuksia.

- D Legende
- DK Symbolforklaring
- E Leyenda
- F Légende
- FIN Seloste
- GB Caption
- GR Λεζάντα
- H Figyelmeztetések
- I Leggenda

- N Tegnforklaring
- NL Legende
- P Legendas
- PL Legenda
- RO Legenda
- RUS Легенда
- S Teckenförklaring
- SK Legenda
- UA Легенда



Achtung! wichtige Information  
OBS: viktig oplysning!  
¡Atención! Información importante  
Attention! informations importantes  
Huomio! tärkeää tietoa  
Attention! important information  
Προσοχή! σημαντική πληροφορία  
Figyelem! Fontos!  
Attenzione! informazioni importanti  
OBS! viktig informasjon  
Let op! belangrijke informatie  
Atenção! Informações importantes  
Uwaga! ważna informacja  
Atentie informatii importante  
Внимание! важная информация  
Obs! Viktig information  
Pozor! Dôležitá informácia!  
Увага! важлива інформація



Vor Nässe und Feuchtigkeit schützen  
Beskyt mod regn og fugt  
¡Preservar de la humedad!  
Mette à l'abri de l'humidité  
Suojattava märiltä ja kosteilta paikoilta  
Avoid expose to moisture  
Προστατέψτε από υγρασία και υγρασία  
Óvja a készüléket a nedvességétől!  
Tenere al riparo da acqua ed umidità  
Skal ikke utsettes for væte og fuktighet  
Beschermen tegen water of vochtigheid  
Proteger da água e humidade  
Chronić przed zawilgoceniem  
Nu expuneti la umiditate  
Берець от проникновения влаги  
Skyddas mot vatten och fukt  
Nevystavujte vplyvu vody a vlhka  
Запобігати проникненню вологи



Extreme Temperaturen vermeiden  
Undgå ekstreme temperaturer  
¡No exponer a temperaturas extremas!  
Eviter les températures extrêmes  
Suuria lämpötilanvaihteluita vältettävä  
Avoid extreme temperatures  
Αποφεύγετε τις ακραίες θερμοκρασίες  
Óvja a készüléket a szélsőséges hőmérsékleti hatásoktól!  
Evitare temperature estreme  
Unngå ekstreme temperaturer  
Extreme temperaturen vermijden  
Evitar temperaturas extremas  
Unikac ekstremalnych temperatur  
Nu expuneti la temperaturi extreme  
Предохранять от воздействия высоких температур  
Undvik extrema temperaturer  
Nevystavujte extrémnym teplotám  
Захищати від високих температур



Airbag- und Prallzonen meiden  
Undgå airbag- og kollisionsområder  
¡Evitar las zonas de airbag y de impacto!  
Eviter les zones de déploiement des airbags et les zones d'impact  
Vältettävä turvatyynyjen läheisyyttä ja iskualueita  
Avoid airbag and impact zones  
Αποφεύγετε τις ζώνες αερόσακων και πρόσκρουσης  
Ne szerezje a készüléket légszák útjába, illetve ütközési zónába!  
Evitare le zone riservate ad airbag e di scontro  
Airbagzone en dashboard mijden  
Unngå kollisjonspute- og støtsoner  
Evitar as zonas do airbag e de impacto  
Nie montować w obszarze działania poduszki powietrznej  
Evitati zonele cu airbag-uri si zonele de impact  
Не устанавливать в зоне действия воздушной подушки  
Undvik krockkudds- och kollisionszoner  
Neinštalujte do priestoru činnosti airbagov  
Не встановлювати в зоні дії повітряної подушки

- D** Einbauanleitung Sicherung
- DK** Monteringsvejledning sikring
- E** Instrucciones de montaje para fusible
- F** Notice de montage des fusibles
- FIN** Asennusohje sulake
- GB** Installation instructions for the fuses
- GR** Οδηγίες τοποθέτησης Ασφάλισης
- H** Beszerelési útmutató a biztosítékhoz
- I** Istruzioni di montaggio dell'interruttore di sicurezza

- N** Monteringsanvisning sikring
- NL** Inbouwinstructies zekering
- P** Instruções de montagem-fusível
- PL** Instrukcja montażu bezpiecznika
- RO** Instrucțiuni de instalare pentru sigurante
- RUS** Инструкция по установке предохранителя
- S** Monteringsanvisning säkring
- SK** Schéma inštalácie poistiek
- UA** Інструкція встановлення запобіжника

## **GB** General notes

### Dear customer,

Congratulations on purchasing a component of System 9 by BURY. You have chosen a high-quality product that is extremely easy to use. BURY's purchasing, production and service & sales are subject to strict quality management according to DIN EN ISO 9001. The product on hand meets with CE and e1 security standards.

To become familiar with the product and enjoy using it for a long time please read the operating manual carefully, observe all information and keep it for reference purposes in your vehicle.

If you have any further questions concerning the installation or operation, please contact your dealer. He will be happy to give you reliable advice and will forward your feedback and suggestions to the BURY team. You can also contact our hotline. You will find the telephone and fax numbers under the keyword 'service'.

**Have a good trip!**

## **GB** Security advice

### Installation - who and where

If you are familiar with the electronics of your car you can install the hang-up cup (basePlate) yourself. As a rule, we tend to recommend having the installation carried out by a Bury local retailer.

### Power supply

The power supply of the basePlate has been designed for use in vehicles with a main power supply of 12 volt (passenger car). If you intend installing the device in a vehicle with a main power supply of 24 volt (lorry), please use a voltage converter.

Depending on the vehicle electronics (steady plus / ignition plus) the components will be continuously supplied with power. If you leave your vehicle for a longer period, please remove the mobile phone from the cradle. This will protect your battery and avoid any unnecessary problems with your insurance company in the case of theft.

### Positioning

Mount the basePlate in your vehicle so that it does not impair your range of vision and that the components are not in an impact zone of the passenger compartment or in an airbag unfolding area. Very important: please note the car manufacturer's information (operating manual) as regards "accessories". If in doubt, please contact a specialist workshop to get information on the correct position for installation in the vehicle.

### Operation in road traffic

Only operate the system components traffic allowing and when there is no jeopardy, impairment, constraint or inconvenience to other road users.

### Proper operation

Damages caused by improper use of the components may result in a warranty loss. Therefore, read the operating instructions carefully. Do not expose the components to moisture, extreme temperatures or vibrations. Attempts to repair the device by unqualified personnel can be dangerous for the user. Therefore, only qualified personnel is authorised to carry out inspections.

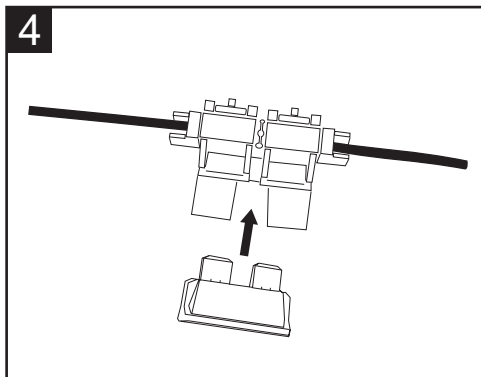
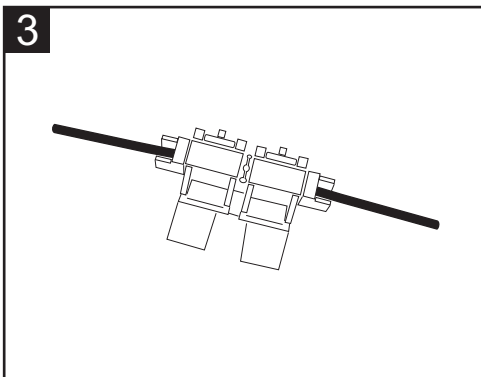
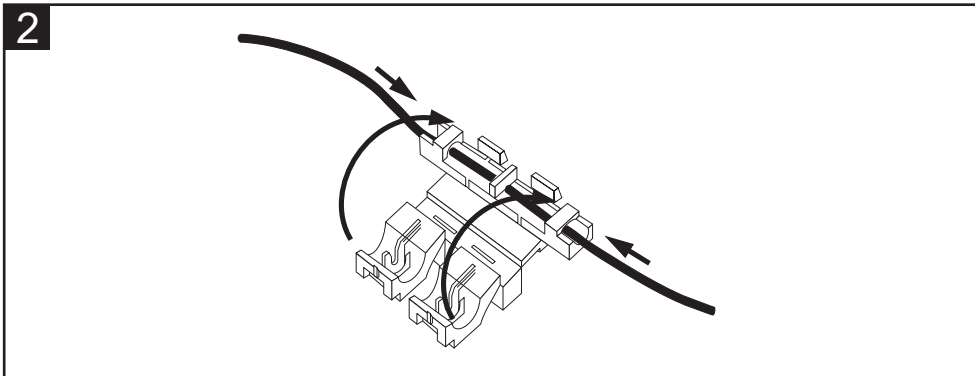
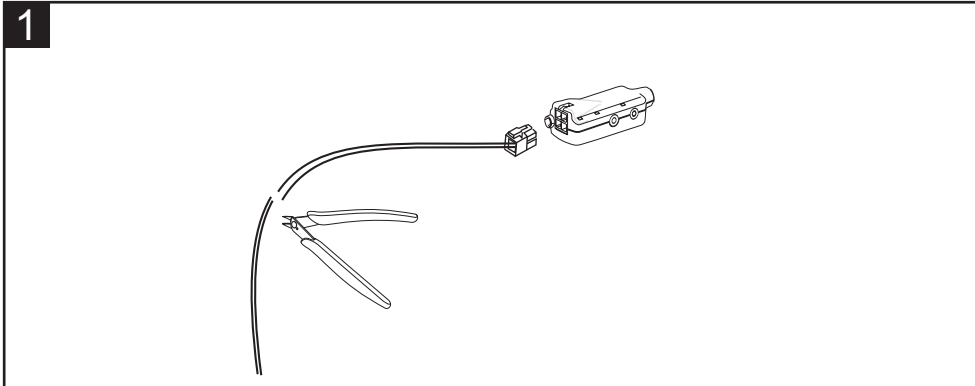



## GR Γενικές υποδείξεις

### Αξιότιμη/αξιότιμη πελάτη,

Έχετε αγοράσει ένα εξάρτημα από το σύστημα 9 της μάρκας BURY επιλέγοντας έτσι ένα προϊόν υψηλής ποιότητας καθώς και μεγάλης εργονομίας. Η αγορά, η παραγωγή καθώς και η υποστήριξη και διάθεση υπόκεινται στην BURY σε ένα αυστηρό σύστημα διαχείρισης ποιότητας κατά DIN EN ISO 9001. Το προϊόν που κρατάτε στα χέρια σας ανταποκρίνεται στα πρότυπα ασφαλείας CE και e1.

Για να εξοικειωθείτε με το προϊόν και για να μπορείτε να το χαρείτε για μεγάλο χρονικό διάστημα, διαβάστε προσεκτικά τις οδηγίες χρήσης, προσέξτε όλες τις υποδείξεις και φυλάξτε τις στο αυτοκίνητο ώστε να τις συμβουλευέστε όταν χρειαστεί.

Εάν έχετε πρόσθετες ερωτήσεις για την τοποθέτηση ή τη λειτουργία, απευθυνθείτε στο εξειδικευμένο κατάστημα. Θα σας συμβουλευτεί ευχαρίστως και αξιόπιστα και θα προωθήσει τις εμπειρίες και τις προτάσεις σας στην ομάδα της BURY. Ή απευθυνθείτε στην τηλεφωνική μας γραμμή εξυπηρέτησης. Οι αριθμοί τηλεφώνου και φαξ υπάρχουν στην ενότητα Σέρβις.

**Σας ευχόμαστε καλές διαδρομές!**

## GR Υποδείξεις ασφαλείας

### Τοποθέτηση ποιος και που

Η τοποθέτηση της βάσης υποδοχής (basePlate) μπορεί να γίνει από εσάς, εφόσον έχετε γνώσεις του ηλεκτρονικού συστήματος του αυτοκινήτου σας. Γενικά όμως σας προτείνουμε να αναθέσετε την εγκατάσταση σε κάποιο κατάστημα της Bury.

### Παροχή ρεύματος

Η κατανάλωση τάσης της βάσης υποδοχής έχει σχεδιαστεί για τη χρήση σε οχήματα με ηλεκτρικό δίκτυο 12 Volt (επιβατικά). Εάν σκοπεύετε να τοποθετήσετε τη συσκευή σε όχημα με ηλεκτρικό δίκτυο 24 Volt (φορτηγό), χρησιμοποιήστε μετασχηματιστή.

Ανάλογα με την εγκατάσταση στα ηλεκτρονικά του οχήματος (μόνιμο θετικό / θετικό ανάφλεξης), τα μέρη του συστήματος τροφοδοτούνται αδιάκοπα με ρεύμα. Εάν δεν πρόκειται να χρησιμοποιήσετε το όχημά σας για μεγάλο χρονικό διάστημα, απομακρύνετε το κινητό τηλέφωνο από τη βάση. Με αυτόν τον τρόπο προστατεύετε την μπαταρία του αυτοκινήτου και αποφεύγετε προβλήματα με την ασφάλεια κλοπής.

### Σωστή θέση

Τοποθετήστε τη βάση υποδοχής έτσι στο αυτοκίνητο, ώστε να μην περιορίζεται η ορατότητα και τα εξαρτήματα να μην βρίσκονται στη ζώνη πρόσκρουσης επιβατών στον κλωβό επιβατών ή στις περιοχές ανάπτυξης των αερόσακων. Παρακαλούμε προσέξτε οπωσδήποτε τις πληροφορίες του κατασκευαστή του οχήματος (οδηγίες χρήσης) για το θέμα „Αξεσουάρ”. Εάν έχετε αμφιβολίες, απευθυνθείτε σε κάποιο εξουσιοδοτημένο συνεργείο του κατασκευαστή ώστε να μάθετε τη σωστή θέση τοποθέτησης στο αυτοκίνητο.

### Χειρισμός εν κινήσει

Χειριστείτε τα εξαρτήματα του συστήματος μόνο όταν σας το επιτρέπουν οι συνθήκες κυκλοφορίας και δεν θέτετε σε κίνδυνο, βλάπτετε, εμποδίζετε ή ενοχλείτε την κυκλοφορία.

### Κατάλληλος χειρισμός

Ζημιές λόγω ακατάλληλου χειρισμού των εξαρτημάτων μπορεί να έχουν ως συνέπεια την απώλεια της εγγύησης. Διαβάστε επομένως προσεκτικά τις οδηγίες χρήσης. Μην εκθέτετε τα εξαρτήματα σε υγρασία, ακραίες θερμοκρασίες ή κραδασμούς. Οι ακατάλληλες προσπάθειες επισκευής μπορεί να αποβούν επικίνδυνες για τον χρήστη. Για αυτόν τον λόγο, μόνο εξειδικευμένο προσωπικό επιτρέπεται να διενεργεί ελέγχους.

### DC/DC Converter

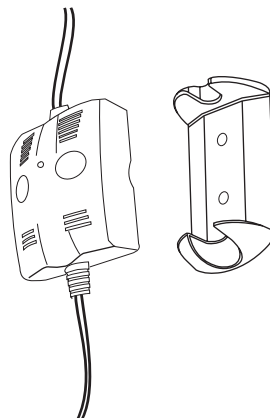

### Cigarette lighter plug

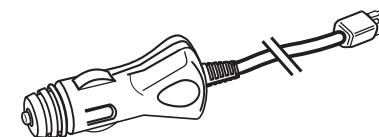

### Little-Flat antenna

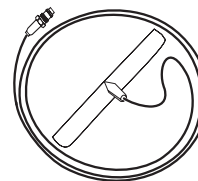

### Flex-arm

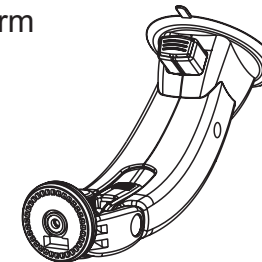

### BJH 20



### BJH 40



- D** Zubehör
- DK** Tilbehør
- E** Accesorios
- F** Accessoires
- FIN** Lisäosat
- GB** Accessories
- GR** Αξεσουάρ
- H** Kiegészítők
- I** Accessori

- N** Tilbehør
- NL** Toebehoren
- P** Acessórios
- PL** Akcesoria
- RO** Accesorii
- RUS** Аксессуары
- S** Tillbehör
- SK** Príslušenstvo
- UA** Аксесуари

## System9 activeCradle

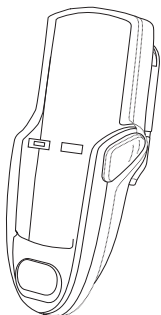

Telefonspezifischer Halter  
 Telefonholder  
 Soporte específico para el tipo de teléfono  
 Support de téléphone spécifique  
 Puhelinkohtainen pidike  
 Telephone specific cradle  
 Στήριγμα ειδικό για κάθε τηλέφωνο  
 Telefon specifikus tartókonzol  
 Supporto specifico per il telefono  
 Telefonspezifikk holder  
 Op telefoon afgestemde houder  
 Suporte específico de telefone  
 Uchwyt specyficzny dla danego modelu telefonu  
 Suport de telefon  
 Держатель для конкретной модели телефона  
 Specifik telefonhållare  
 Špecifický vymeniteľný držiak mobilného telefónu  
 (podľa typu mobilného telefónu)  
 Утримувач для конкретної моделі телефону

## System8 TAKE&TALK

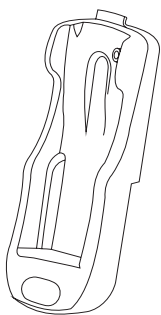

Telefonspezifischer Halter  
 Telefonholder  
 Soporte específico para el tipo de teléfono  
 Support de téléphone spécifique  
 Puhelinkohtainen pidike  
 Telephone specific cradle  
 Στήριγμα ειδικό για κάθε τηλέφωνο  
 Telefon specifikus tartókonzol  
 Supporto specifico per il telefono  
 Telefonspezifikk holder  
 Op telefoon afgestemde houder  
 Suporte específico de telefone  
 Uchwyt specyficzny dla danego modelu telefonu  
 Suport de telefon  
 Держатель для конкретной модели телефона  
 Specifik telefonhållare  
 Špecifický vymeniteľný držiak mobilného telefónu  
 (podľa typu mobilného telefónu)  
 Утримувач для конкретної моделі телефону

## H Általános megjegyzések

### Kedves Vásárlónk!

Köszönjük, hogy a BURY autóstelefontartó konzolját választotta. Ez a készülék kiváló minőségű, és rendkívül egyszerű használni. A BURY gyártási rendszere a DINENISO 9001-nek megfelelő szigorú minőségbiztosítási normákat követ. Ez a készülék megfelel a CE és az e1 biztonsági követelményeknek.

Hogy megismerje és hosszútávon élvezhesse a készüléket, kérjük olvassa el figyelmesen a használati útmutatót és tartsa azt a gépjárműben, hogy szükség esetén kéznél legyen.

Ha bármilyen további kérdése van a beszereléssel kapcsolatban, kérjük keresse fel a termék forgalmazóját, aki készséggel megválaszolja kérdéseit és továbbítja észrevételeit és javaslatait a BURY csapatának. Forródrótunkat is hívhatja. A telefon és fax számot a "szerviz" kulcsszó alatt találja.

## H Biztonsági tanácsok

### Beszereles - ki és hol

Bármikor kivetheti és visszateheti az aktívkonzolt a bázisstartóba. Ha kellő jártassággal rendelkezik autója elektronikájában, Ön is beszerelheti a bázisstartót. Azonban az előírásoknak megfelelően, azt javasoljuk, hogy a beszereléssel forduljon egy helyi Bury viszonteladóhoz.

### Áramellátás

A bázisstartó 12V-os (személyautókban használatos) feszültségre van tervezve. Amennyiben egy 24V-os rendszerre szeretné csatlakoztatni a készüléket, kérjük használjon feszültségátalakítót.

A gépjárműtől függően (steady plus / ignition plus) az egyes tartozék elemek folyamatos áramellátást kapnak. Ha hosszabb ideig magárahagyja a gépjárművét, kérjük ne hagyja a telefon készülékét a tartókonzolban. Ezzel megóvhatja az autó akkumulátorát a lemerüléstől és elkerülheti a lopásból származó kellemetlenségeket.

### Elhelyezés

A báziskonzol úgy helyezze el, hogy az ne zavarja a szabad kilátásban és a részei ne legyenek ütközési zónában, vagy légszák útjában. Nagyon fontos: Kérjük vegye figyelembe a gépjármű gyártójának utasításait, melyeket az autó kezelési útmutatójában talál. Ha kétségei vannak a készülék helyes elhelyezését illetően, kérjük forduljon szakemberhez.

### Használat és közlekedés

Csak olyankor használja a készüléket, ha azt a közlekedési viszonyok megengedik és nem kockáztatja, veszélyezteti, akadályozza a forgalom többi résztvevőjét.

### Helyes működtetés

A helytelen használatból fakadó károk a garancia elvesztését vonhatják maguk után. Ezért kérjük figyelmesen olvassa el a használati útmutatót. Ne tegye ki a készüléket szélsőséges hőmérsékleti hatásoknak, vagy erős rázkódásnak. A nem szakképzett személy által végzett szerelés veszélyeztetheti a használatát. Ezért kérjük, csak szakképzett személy végezheti a készülék szerelését.

## I Istruzioni generali

Gentili clienti,

Avete acquistato un componente del sistema 9 di marca BURY, optando così per un prodotto di grande qualità e di massimo comfort di utilizzo. Acquisto, produzione, assistenza e distribuzione sono sottoposti alla BURY ad una severa gestione della qualità, a norma della DIN EN ISO 9001. Il prodotto da voi acquistato corrisponde alle norme di sicurezza CE ed e1.

Per potervi abituare all'uso di questo prodotto ed affinché possiate godervelo più a lungo possibile, vi preghiamo di leggere attentamente le istruzioni per l'uso.

Nel caso che abbiate altre domande relative al montaggio ed al funzionamento del vostro dispositivo, vi preghiamo di rivolgervi al vostro rivenditore, il quale è a vostra disposizione per offrirvi la sua affidabile consulenza e che inoltrerà le sue esperienze e i suoi suggerimenti al team BURY. Alternativamente, potete rivolgervi alla nostra linea diretta. Troverete i numeri di telefono e di fax alla voce Assistenza.

**Vi auguriamo un buon viaggio!**

## I Istruzioni di sicurezza

### Installazione - chi e dove

Potrete anche installare personalmente il portasuportato (basePlate), se disponete di nozioni relative al sistema elettronico del vostro veicolo. In linea generale, consigliamo comunque di fare effettuare l'installazione da un rivenditore specializzato Bury.

### Alimentazione della corrente

L'assorbimento della tensione del basePlate è previsto per l'uso in veicoli dotati di una rete di bordo di 12 Volt (automobili). Se intendete installare il dispositivo in un veicolo con una rete di bordo di 24 Volt (camion), vi preghiamo di usare un trasformatore di tensione.

I componenti del sistema vengono alimentati permanentemente dalla corrente secondo l'installazione effettuata nel sistema elettronico del veicolo (positività costante / positività all'accensione). Se si esce dal veicolo per un intervallo di tempo prolungato, togliere il cellulare dal supporto. In questo modo si evita di usare la batteria del veicolo e si evitano eventuali problemi con l'assicurazione contro i furti.

### Posizionamento

Installare il basePlate nel veicolo in modo tale da non compromettere la visibilità e non montare i componenti in una zona dove possono scontrarsi le persone nell'area riservata ai passeggeri o in quelle in cui si può aprire l'airbag. Rispettare assolutamente le informazioni del produttore di veicoli (manuale delle istruzioni per l'uso) relative al tema "Accessori". In caso di dubbio, rivolgersi ad un'officina specializzata del produttore per trovare la posizione giusta per l'installazione nel veicolo.

### Uso nel traffico stradale

Usare i componenti del sistema solo in situazioni consentite dalla posizione del traffico o dove non si è in grado di danneggiare, mettere in pericolo, infastidire o creare difficoltà ai partecipanti al traffico.

### Utilizzo conforme

I danni dovuti all'uso dei componenti non conforme alle finalità possono determinare la perdita della garanzia. Leggere quindi attentamente le istruzioni per l'uso. Non esporre i componenti ad umidità, temperature estreme o scuotimenti. Ogni tentativo di riparazione non conforme può essere pericoloso per l'utilizzatore. Per questo motivo, solo personale qualificato può eseguire i controlli.

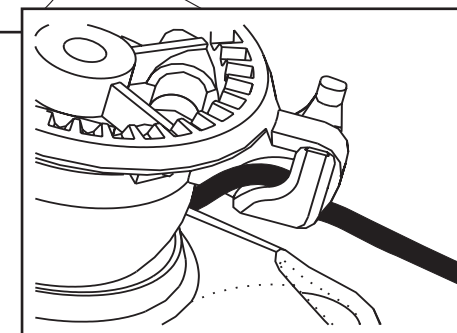
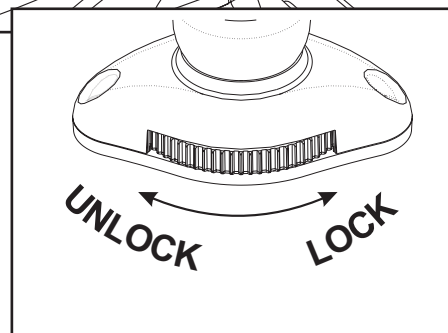
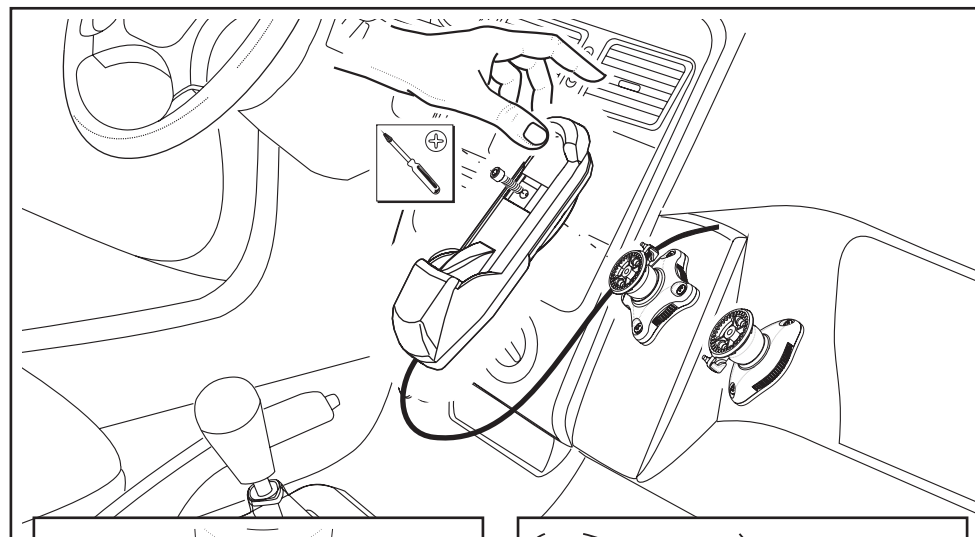
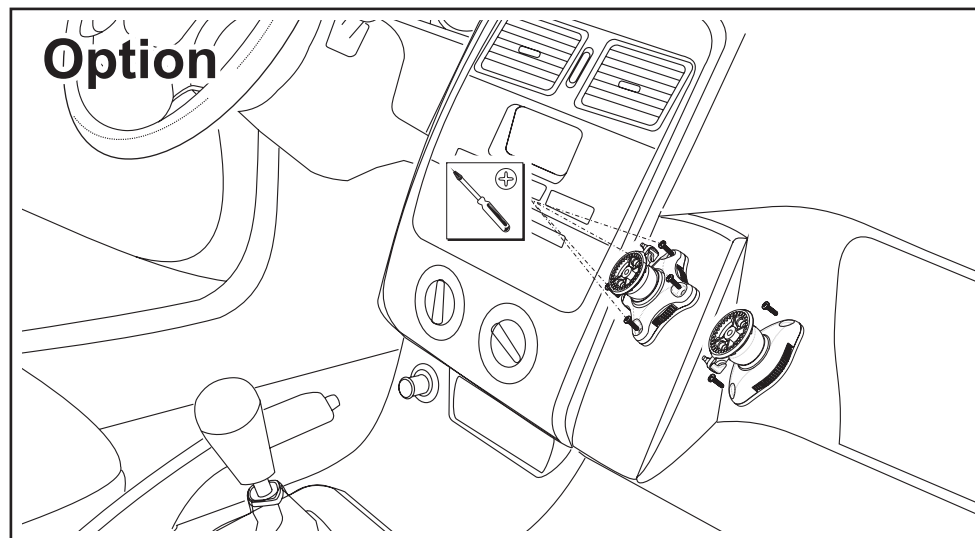



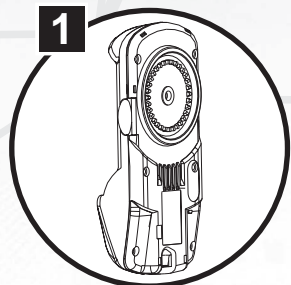
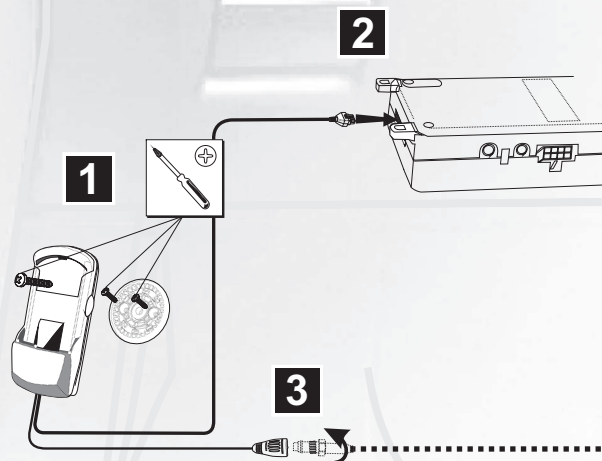
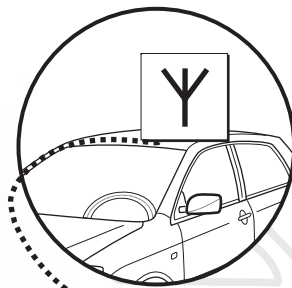

## N Generelle opplysninger

### Kjære kunde!

Du har kjøpt en komponent fra System 9 av merket BURY og dermed bestemt deg for et produkt med høy kvalitet og maksimal betjeningskomfort. I BURY er innkjøp, produksjon, service og markedsføring underlagt et strengt kvalitetsmanagement etter DIN EN ISO 9001. Det foreliggende produktet svarer til sikkerhetsstandardene CE og e1.

Vennligst les nøye gjennom bruksanvisningen for å gjøre deg fortrolig med produktet, slik at du får glede av det i lang tid. Følg alle instruksjonene og oppbevar bruksanvisningen i bilen så du kan slå opp i den hvis du har behov for det.

Hvis du sitter igjen med flere spørsmål om montering og bruk, må du vennligst henvende deg til forhandleren. Han gir deg med glede pålitelige råd og formidler dine erfaringer og idéer videre til BURY-teamet. Eller henvend deg til vår hotline. Du finner telefon- og faksnummeret under stikkordet "Service".

**Vi ønsker deg god tur!**

## N Sikkerhetsinstruksjoner

### Montering - hvem og hvor

Monteringen av holderen (basePlate) kan du også utføre selv, forutsatt at du har kunnskaper om kjøretøyets elektronikk. Vi anbefaler imidlertid å få utført installasjonen hos en spesialisert Bury-forhandler.

### Strømforsyning

Spenningsforbruket til basePlate er tilrettelagt for bruk i motorvogner med et eget strømnett på 12 Volt (personbiler). Dersom du har til hensikt å montere enheten i en motorvogn med et eget strømnett på 24 Volt (lastebiler), så må du vennligst bruke en spenningstransformator.

Alt etter installasjonen i kjøretøyets elektronikk (permanent pluss / tenningspluss), forsynes systemets komponenter permanent med strøm. Hvis du forlater kjøretøyet i lang tid, må du vennligst ta mobiltelefonen ut av mobiltelefonholderen. På den måten skåner du bilbatteriet og unngår problemer med tyveriforsikringen.

### Plassering

Installer basePlate på en slik måte i kjøretøyet at den ikke hindrer sikten din, og slik at komponentene ikke monteres i et område av passasjerplassen hvor personer kan støte mot den, eller i kollisjonsputers utfoldelsesområde. Det er tvingende nødvendig å følge opplysningene fra kjøretøysprodusenten (Instruksjonshåndbok) om temaet „Tilbehør“. Dersom du er i tvil, må du henvende deg til produsentens spesialiserte verksted for å få informasjon om korrekt sted å foreta installasjonen på i kjøretøyet.

### Betjening i veitrafikken

Du må bare betjene systemets komponenter i situasjoner hvor trafikksituasjonen tillater det, og hvor det ikke fører til risiko, skader, hindringer eller irritasjon for andre trafikanter.

### Forskriftsmessig håndtering

Skader som skyldes ikke forskriftsmessig håndtering av komponentene, kan føre til tap av garantien. Les derfor nøye igjennom bruksanvisningen. Du må aldri utsette komponentene for væte, ekstreme temperaturer eller rystelser. Ikke-forskriftsmessige reparasjonsforsøk kan være farlige for brukeren. Derfor skal kun kvalifisert personale utføre kontroller.

## NL Algemene aanwijzingen

### Geachte klant,

U hebt een component uit het System 9 van het merk BURY gekocht en zo gekozen voor een product met een hoge kwaliteit alsmede maximaal bedieningsgemak. Inkoop, productie alsmede service en verkoop zijn bij BURY onderworpen aan een streng kwaliteitsmanagement conform DIN EN ISO 9001. Dit product voldoet aan de veiligheidsnormen CE en e1.

Om zich met het product vertrouwd te maken en er zodoende lang plezier van te hebben, leest u de handleiding eerst zorgvuldig door, neemt u goed nota van alle aanwijzingen en bewaart u deze handleiding in het voertuig, zodat u deze later altijd nog eens kunt nalezen.

Als u nog vragen hebt over inbouw of gebruik, neem dan a.u.b. contact op met uw handelaar. Hij geeft u graag en betrouwbaar advies en geeft uw ervaringen en suggesties door aan het BURY-team. Of neem contact op met onze hotline. De telefoon- en faxnummers vindt u onder het trefwoord Service.

### Wij wensen u een goede reis!

## NL Veiligheidsaanwijzingen

### Inbouw wie en waar

De inbouw van de opnamehouder (basePlate) kan door u zelf worden uitgevoerd, als u voldoende kennis hebt van de voertuigelektronica van uw voertuig. Over het algemeen raden wij u aan de installatie te laten uitvoeren door een Bury handelaar.

### Stroomvoorziening

Het opgenomen vermogen van de basePlate is ontworpen voor gebruik in motorvoertuigen met een boordnet van 12 Volt (personenauto). Bent u van plan het apparaat in te bouwen in een motorvoertuig met een boordnet van 24 Volt (vrachtwagen), gebruik dan a.u.b. een spanningsomvormer.

Naargelang installatie aan de voertuigelektronica (continuplus / ontstekingsplus) worden de componenten van het systeem permanent van stroom voorzien. Wanneer u uw voertuig voor langere tijd verlaat, neem dan a.u.b. de mobiele telefoon uit de telefoonhouder. U spaart daarmee uw voertuigaccu en vermijdt problemen met uw diefstalverzekering.

### Plaatsing

Installeer de basePlate zo in het voertuig, dat uw uitzicht niet wordt belemmerd en de componenten niet zijn gemonteerd in een kreukelzone van het passagierscompartiment of binnen het ontvouwgebied van airbags. Neem a.u.b. absoluut goed nota van de informatie van de voertuigfabrikant (gebruiksaanwijzing) over het onderwerp „Toebehoren”. Neem bij twijfel a.u.b. contact op met een vakgarage van de fabrikant, om de juiste positie voor de installatie in het voertuig te weten te komen.

### Bediening in het verkeer

Bedien de componenten van het systeem alleen in situaties waarin de verkeersomstandigheden het toelaten en waarbij andere verkeersdeelnemers niet in gevaar gebracht, schade toegebracht, gehinderd of lastig gevallen worden.

### Vakkundige bediening

Beschadigingen door onvakkundige bediening van de componenten kunnen resulteren in verlies van garantie. Lees daarom de handleiding nauwkeurig door. Stel de componenten niet bloot aan natheid, extreme temperaturen of trillingen. Ondeskundige reparatiepogingen kunnen gevaarlijk zijn voor de gebruiker. Daarom mag alleen gekwalificeerd personeel controles uitvoeren.

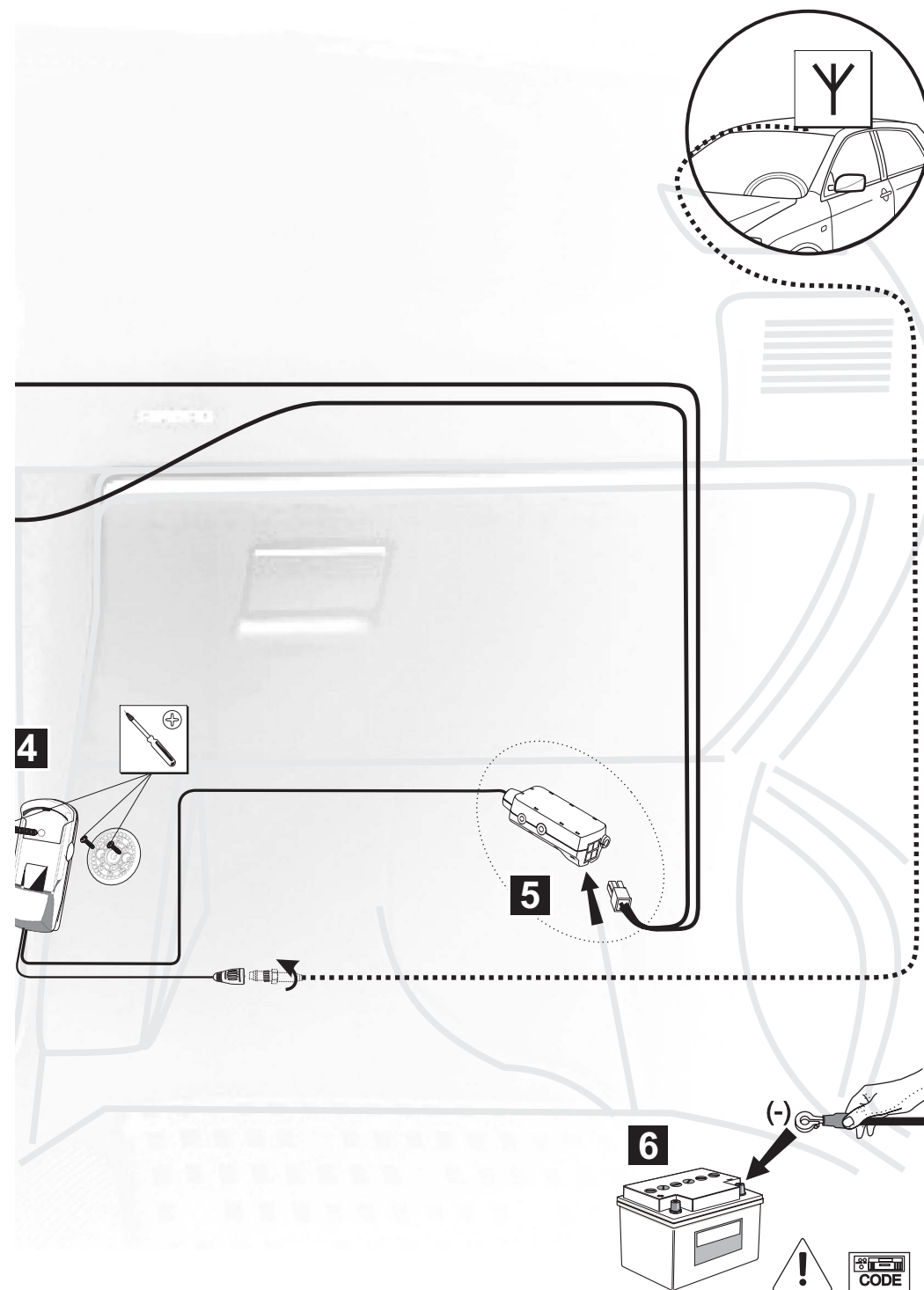

- D** Einbauanleitung
- DK** Monteringsvejledning
- E** Instrucciones de montaje
- F** Notice de montage
- FIN** Asennusohjeet
- GB** Installation instructions
- GR** Οδηγίες τοποθέτησης
- H** Beszerelési útmutató
- I** Istruzioni di montaggio
- N** Monteringsanvisning
- NL** Inbouw instructies
- P** Instruções de montagem
- PL** Instrukcja montażu
- RO** Instrucțiuni de instalare
- RUS** Установочная инструкция
- S** Monteringsanvisning
- SK** Schéma zapojenia
- UA** Установочна інструкція

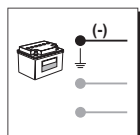

schwarz  
soit  
negro  
noir  
musta  
black  
μαύρο  
nero  
svart  
zwart  
prelo  
czarny  
negru  
чёрный  
svart  
cierny  
чорний

rot  
röd  
rojo  
rouge  
punainen  
red  
κόκκινο  
rosso  
röd  
rood  
vermelho  
czerwony  
rosu  
красный  
röd  
червоний

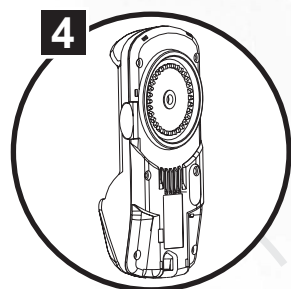
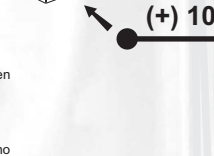
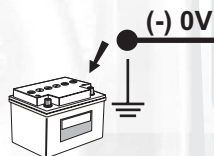
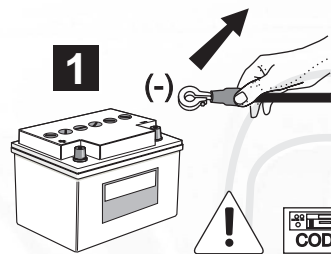

## P Instruções gerais

Estimado/a cliente,

Adquiriu um componente do Sistema 9 da marca BURY e decidiu-se por um produto com elevada qualidade, bem como por um grande conforto de operação. Na BURY, a compra, a produção, bem como a assistência técnica e a comercialização, estão sujeitos a uma estrita gestão da qualidade em conformidade com a norma DIN EN ISO 9001. O produto que lhe é fornecido corresponde às normas de segurança CE e e1.

Para que possa confiar no produto e tirar partido do mesmo durante muito tempo, leia atentamente o manual de instruções, observe todas as indicações e conserve-o no veículo para consultas posteriores.

Caso tenha dúvidas adicionais sobre a montagem ou operação, contacte o seu agente. Ele terá todo o prazer em aconselhá-lo/a e transmitirá as suas experiências e sugestões à equipa da BURY. Poderá ainda ligar para a nossa Linha de Apoio ao Cliente. Encontra os nossos números de telefone e fax sob a designação Serviço Pós-venda.

Desejamos-lhe boa viagem!

## P Indicações de segurança

### Montagem - quem e onde

A montagem do suporte de alojamento (basePlate) pode ser efectuada pelo utilizador, caso este possua conhecimentos acerca da electrónica de veículos que a sua viatura possui. De modo geral, aconselhamos que instalação seja efectuada por um técnico devidamente qualificado da Bury.

### Alimentação

A tensão de admissão da placa de base está projectada para a utilização em veículos com uma rede de alimentação de bordo de 12 volt (veículos de passageiros). Se tencionar instalar o aparelho num veículo com uma rede de alimentação de bordo de 24 volt (camiões), utilize um transformador de tensão.

Conforme a instalação da electrónica do veículo (corrente positiva permanente/corrente de ignição) os componentes do sistema serão alimentados permanentemente com corrente. Se sair da viatura por um longo período de tempo, retire o telemóvel do suporte. Desta forma poupa a bateria da sua viatura e, em caso de roubo, evita problemas com a sua seguradora.

### Colocação

Instale a placa de base na viatura, de forma a não prejudicar a sua visão. Os componentes não devem ser montados numa zona de impacto do lugar do passageiro ou nas zonas de abertura dos airbags. É indispensável que observe as informações do fabricante do veículo (manual de instruções) na alínea "Acessórios". Em caso de dúvida, dirija-se a uma oficina especializada do fabricante, para saber qual a posição correcta para instalação na viatura.

### Utilização em circulação

Utilize os componentes do sistema apenas em situações nas quais o trânsito o permita e, desta forma, não ponha em perigo, magoe, prejudique ou incomode terceiros

### Utilização correcta

Os danos causados pela utilização indevida dos componentes podem implicar a perda da garantia. Por isso, aconselhamos a leitura atenta do manual de instruções. Não exponha o equipamento à humidade, temperaturas extremas ou vibrações. As tentativas de reparação indevida podem ser perigosas para o utilizador, pelo que as mesmas devem ser efectuadas apenas por pessoal qualificado.

## PL Wskazówki ogólne

### Szanowna Klientko, szanowny Kliencie,

nabyli Państwo komponent system 9 BURY. Zdecydowali się Państwo tym samym na produkt o wysokiej jakości oraz najwyższym komforcie obsługi. Zakup, produkcja oraz serwis i dystrybucja podlegają w firmie BURY ścisłym zasadom zarządzania jakością według DIN EN ISO 9001. Udostępniony Państwu produkt spełnia wymagania norm bezpieczeństwa CE oraz e1.

Aby zapoznać się z produktem oraz długo cieszyć się jego użytkowaniem, prosimy o uważne przeczytanie instrukcji obsługi, przestrzeganie zawartych w niej wskazówek oraz o przechowywanie jej również w pojeździe w celu umożliwienia znalezienia koniecznych informacji.

Jeśli mają Państwo dodatkowe pytania dotyczące zabudowy lub użytkowania urządzenia, prosimy zwrócić się do specjalistycznego sprzedawcy. Udzieli on chętnie fachowych porad i przekaże Państwa uwagi i sugestie do firmy BURY. Można także skorzystać z naszej infolinii. Numery telefonów i faksów znaleźć można pod hasłem Serwis.

**Życzymy Państwu szerokiej drogi!**

## PL Wskazówki dotyczące bezpieczeństwa

### Montaż - kto i gdzie?

Montażu uchwyty (basePlate) może dokonać użytkownik, jeśli posiada on wystarczającą wiedzę na temat elektroniki swojego pojazdu. Zasadniczo radzimy, aby instalację zlecić specjalistycznemu sprzedawcy produktów Bury.

### Zasilanie elektryczne

Płyta podstawowa (basePlate) przystosowana jest do użycia w pojazdach z napięciem w sieci wynoszącym 12 V (samochody osobowe). Jeśli urządzenie ma zostać zamontowane w pojeździe, którego napięcie w sieci wynosi 24 V (samochody ciężarowe), należy użyć przekładnika napięcia.

W zależności od elektroniki pojazdu (zasilanie stałe/zasilanie po przekręceniu kluczyka w stacyjce) komponenty systemu są podłączone do odpowiedniego zasilania elektrycznego. Jeśli na dłuższy czas opuszcza się pojazd, należy wyjąć telefon z uchwytu. W ten sposób oszczędza się akumulator samochodu i unika problemów z towarzystwem ubezpieczającym samochód od kradzieży.

### Umiejscowienie

Płytę podstawową (basePlate) umieścić należy w pojeździe w taki sposób, aby nie wpływała ona negatywnie na widoczność i nie znajdowała się w strefie uderzenia pasażera ani też nie była zamontowana w strefie działania poduszki powietrznej. Prosimy przestrzegać koniecznie informacji podanych przez producenta pojazdu (instrukcja obsługi) na temat „Akcesoria”. W razie wątpliwości prosimy zwrócić się do specjalistycznego warsztatu producenta w celu zasięgnięcia informacji na temat prawidłowej pozycji instalacyjnej urządzenia w pojeździe.

### Obsługa podczas jazdy

Komponenty urządzenia należy obsługiwać tylko w sytuacjach, w których ruch na drodze to umożliwia i nie stanowi zagrożenia dla innych uczestników ruchu, ani też nie wpływa hamująco na ruch na drodze.

### Prawidłowe użytkowanie urządzenia

Uszkodzenia wynikające z nieprawidłowego użytkowania komponentów mogą prowadzić do utraty praw gwarancyjnych. Należy dlatego przeczytać instrukcję obsługi. Komponentów nie należy wystawiać na działanie wilgoci, ekstremalnych temperatur ani wstrząsów. Niefachowe próby naprawy mogą być dla użytkownika niebezpieczne. Z tego względu kontroli urządzenia powinien dokonywać wyłącznie wykwalifikowany personel.

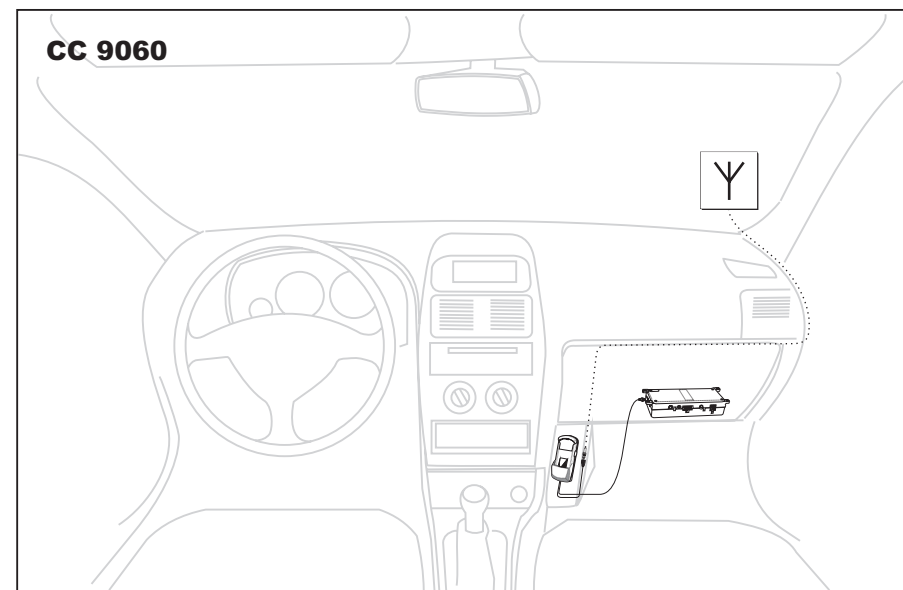

- D** Einbauübersicht
- DK** Monteringsoversigt
- E** Plano general de montaje
- F** Vue d'ensemble du montage
- FIN** Asennuksen yleiskatsaus
- GB** Installation overview
- GR** Συνοπτική παρουσίαση τοποθέτησης
- H** Beszerelési áttekintő
- I** Sommario del montaggio

- N** Monteringsoversikt
- NL** Inbouwoverzicht
- P** Plano geral de montagem
- PL** Schemat montażu
- RO** Instalare - generalitati
- RUS** Монтажная схема
- S** Monteringsöversikt
- SK** Nákres inštalácie v automobile
- UA** Монтажна схема

## **RO** Instrucțiuni generale

### Stimați clienți

Cumpărând o componentă a sistemului 9 marca BURY v-ați decis pentru un produs de înaltă calitate și extrem de ușor de folosit. Întreg procesul de aprovizionare, producție, service și vânzări derulat la firma BURY este organizat de un management strict al calității, în conformitate cu standardul DIN EN ISO 9001. Produsul de față corespunde normelor de securitate CE și e1.

Pentru a vă obișnui cu acest produs și a vă putea bucura multă vreme de el, citiți cu atenție întreg manualul de utilizare, respectați toate instrucțiunile și păstrați manualul în mașină, în caz că veți avea nevoie de el ulterior.

Pentru relații suplimentare privind montarea sau utilizarea produsului de față vă rugăm să vă adresați magazinului de specialitate. Acolo veți primi o consultanță competentă, experiența și sugestiile dumneavoastră urmând să fie transmise mai departe echipei BURY. Ne puteți de asemenea contacta și pe noi, folosind linia telefonică specială. Numerele de telefon și fax le găsiți la capitolul "Service".

### Vă urăm călătorie plăcută!

## **RO** Instrucțiuni de siguranță

### Montarea - cine și unde

Montarea suportului (basePlate) poate fi făcută de dumneavoastră, în cazul în care cunoașteți echipamentul electronic cu care este dotat mașina dumneavoastră. În general vă recomandăm însă să apelați la un distribuitor Bury pentru instalarea produsului.

### Sursa de alimentare

Dispozitivul "basePlate" a fost conceput pentru autovehiculele cu o tensiune de bord de 12 V (autoturisme). Dacă doriți să folosiți acest aparat într-un autovehicul cu tensiunea de bord de 24 V (autocamion), va trebui să folosiți un transformator de tensiune.

Componentele sistemului sunt permanent sunt tensiune, în funcție de modul de conectare la echipamentul electronic auto (plus permanent / plus aprindere). Dacă nu folosiți mașina o perioadă mai lungă, scoateți atunci telefonul mobil din suport. În felul acesta veți menaja bateria mașinii și nu veți avea probleme cu asigurarea în caz de furt.

### Locul de amplasare

Instalați dispozitivul "basePlate" într-un loc care nu împiedică vizibilitatea și în așa fel încât componentele sistemului să nu se afle în zona de șoc din cabină sau pe raza de acțiune a airbag-urilor. Vă rugăm respectați obligatoriu informațiile date de producătorul autovehiculului (cartea tehnică) la capitolul "Accesorii". Dacă nu sunteți sigur adresați-vă unui atelier autorizat al firmei producătoare, pentru a afla care este poziția corectă în care trebuie instalat dispozitivul.

### Deservirea aparatului în timpul mersului

Folosiți componentele sistemului numai în situația în care traficul permite acest lucru, fără să-i puneți în pericol, să-i incomodați, să-i accidentați sau să-i încurcați pe ceilalți participanți la traficul rutier.

### Deservirea corespunzătoare a aparatului

Defectarea componentelor din cauza folosirii lor necorespunzătoare poate atrage după sine pierderea garanției. Citiți de aceea cu atenție întregul manual de utilizare. Nu expuneți componentele sistemului la umiditate, temperaturi sau vibrații extreme. Repararea necorespunzătoare a componentelor poate pune utilizatorul în situații periculoase. Verificarea componentelor se va face numai de persoane calificate.

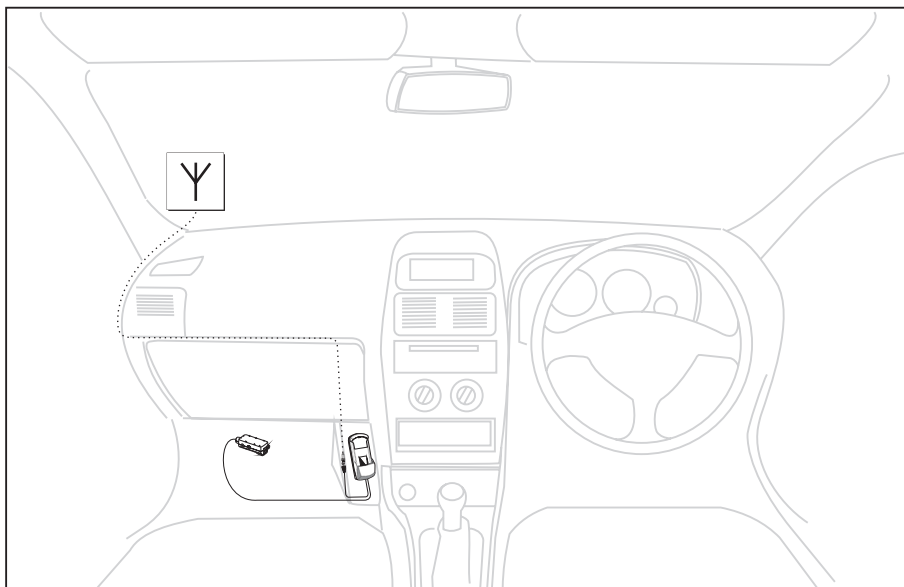
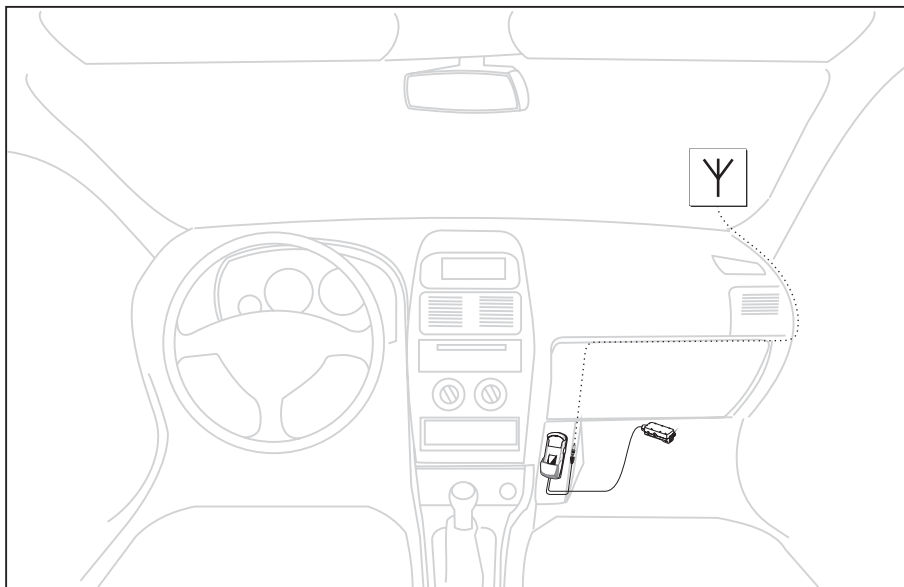



Уважаемая покупательница, уважаемый покупатель!

Вы приобрели один из компонентов системы 9 марки BURY и выбрали тем самым продукт высокого качества с высочайшим уровнем комфорта при использовании. На фирме BURY покупка, производство, сервис и сбыт осуществляются в условиях жесткой системы управления качеством, соответствующей стандартам DIN EN ISO 9001. Имеющийся у Вас продукт соответствует стандартам безопасности CE и e1.

Для того, чтобы ознакомиться с продуктом и в течение длительного времени получать от него удовольствие, прочтите, пожалуйста, настоящую инструкцию по эксплуатации, соблюдайте все указания, содержащиеся в ней, и храните ее в автомобиле, чтобы при необходимости Вы всегда могли воспользоваться ею.

В случае, если у Вас имеются какие-либо вопросы по монтажу и эксплуатации изделия, обращайтесь, пожалуйста, к Вашему специализированному продавцу. Он охотно и квалифицированно проконсультирует Вас и передаст Ваш опыт и Ваши претензии дальше соответствующим специалистам фирмы BURY. Или позвоните нам на нашу горячую линию. Номер телефона и факса Вы найдете под ключевым словом Сервис.

Желаем Вам счастливого пути!

**RUS** Указания по технике безопасности

**Монтаж - кто и где**

Вы можете самостоятельно осуществить монтаж держателя устройства (basePlate), если Вы владеете необходимыми знаниями в области электроники Вашего автомобиля. Однако, в принципе, мы рекомендуем Вам поручать монтаж специализированному продавцу фирмы Bury.

**Электроснабжение**

Гнездо для питающего напряжения basePlate рассчитано на использование в автомобилях с системой электрооборудования напряжением 12 вольт (легковой автомобиль). Если Вы собираетесь смонтировать прибор в автомобиле с системой электрооборудования напряжением 24 вольт (грузовой автомобиль), то используйте, пожалуйста, преобразователь напряжения. В зависимости от настройки на электронике автомобиля (постоянный плюс / плюс зажигания) компоненты системы постоянно питаются током. Если Вы оставляете Ваш автомобиль на продолжительное время, то вынимайте, пожалуйста, мобильный телефон из его держателя. Тем самым Вы уменьшаете нагрузку на аккумулятор Вашего автомобиля и исключаете проблемы со страховкой в случае кражи.

**Место установки**

Установите basePlate в автомобиле так, чтобы он не закрывал Вам обзор и компоненты не были смонтированы в области возможного удара пассажиров автомобиля при столкновении с препятствием или в области раскрытия надувных подушек безопасности. Обязательно руководствуйтесь информацией изготовителя автомобиля (инструкция по эксплуатации) по теме «Вспомогательные принадлежности». В случае сомнения обращайтесь, пожалуйста, в специализированную мастерскую изготовителя, где Вам подскажут правильное положение для монтажа устройства в автомобиле.

**Управление в процессе езды**

осуществляйте управление компонентами системы только в ситуациях, когда условия движения позволяют это и Вы при этом не создаете угрозы, не причините вреда, не создадите помех и т.п. другим участникам дорожного движения.

**Квалифицированное обращение**

Повреждения, вызванные неквалифицированным обращением с компонентами, могут привести к утрате гарантии. Поэтому полностью прочтите настоящую инструкцию по эксплуатации. Не подвергайте компоненты устройства действию влаги, экстремальных температур и тряске. Попытки неквалифицированного ремонта устройства могут быть опасными для пользователя. Поэтому проверять устройство разрешается только квалифицированному персоналу.

**System9  
basePlate for CC 9060**

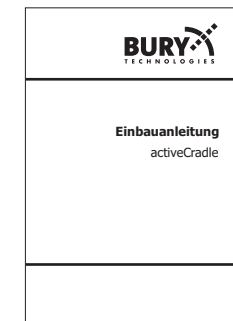
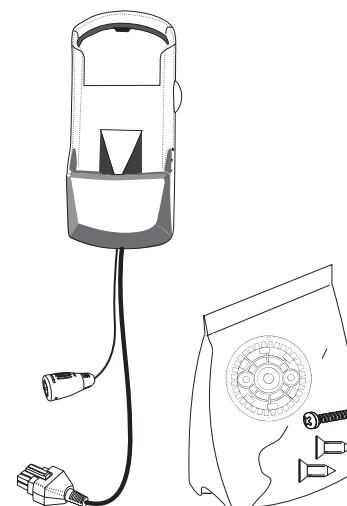

Einbauanleitung  
Monteringsvejledning  
Instrucciones de montaje  
Notice de montage  
Asennusohjeet  
Installation instructions  
Οδηγίες τοποθέτησης  
Beszerelési útmutató  
Istruzioni di montaggio  
Monteringsanvisning  
Inbouwhandleiding  
Instruções de montagem  
Instrukcja montażu  
Instrucțiuni de instalare  
Монтажная инструкция  
Montážny návod  
Монтажна інструкція

- D** Lieferumfang
- OK** Leveringsomfang
- E** Alcance de suministro
- F** Fourniture
- FIN** Toimituksen laajuus
- GB** Scope of supply
- GR** Έκταση παράδοσης
- H** A csomag tartalma
- I** Contenuto della fornitura

- N** Levering
- NL** Leveringsomvang
- P** Âmbito de fornecimento
- PL** Zawartość
- RO** Componentele
- RUS** Комплектность
- S** Leveransomfattning
- SK** Obsah balenia
- UA** Комплектність

## System9 basePlate / basePlate Premium

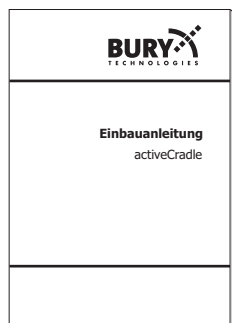
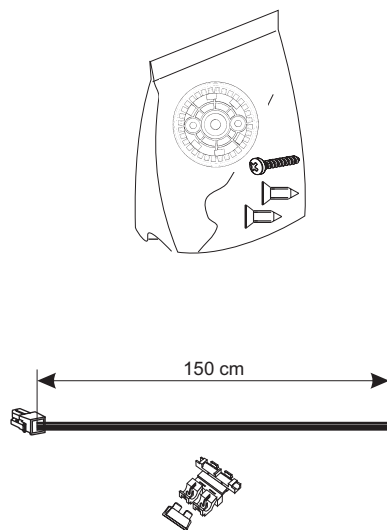

Einbauanleitung  
Monteringsvejledning  
Instrucciones de montaje  
Notice de montage  
Asennusohjeet  
Installation instructions  
Οδηγίες τοποθέτησης  
Beszerelési útmutató  
Istruzioni di montaggio  
Monteringsanvisning  
Inbouwhandleiding  
Instruções de montagem  
Instrukcja montażu  
Instrucțiuni de instalare  
Монтажная инструкция  
Monteringsanvisning  
Montážny návod  
Монтажна інструкція

## S Allmän information

### Bästa kund,

Du har köpt en komponent från System 9 av märket BURY och därmed bestämt dig för en produkt av hög kvalitet med maximal användningskomfort. Inköp, produktion samt service och distribution hos BURY regleras av en sträng kvalitetssäkring enl. DIN EN ISO 9001. Denna produkt uppfyller säkerhetsstandarderna CE och e1.

För att du ska kunna använda alla funktioner och få glädje av produkten under lång tid framöver, rekommenderar vi att du läser igenom bruksanvisningen noggrant. Beakta alla instruktioner och förvara den sedan i ditt fordon så att du alltid har den nära tillhands.

Om du har frågor om montering eller användning, vänd dig till din försäljare. Vår försäljare ger dig gärna råd och tips, och vidarebefordrar dessutom dina erfarenheter och förslag till BURY-teamet. Eller kontakta vår hotline. Telefon- och faxnumren finns under sökordet "Service".

**Vi önskar dig mycket glädje med denna produkt!**

## S Säkerhetsanvisningar

### Montering vem och var

Du kan själv montera hållaren (basePlate) om du har tillräckliga kunskaper om fordonets elektroniska system. Vi rekommenderar dock generellt att du låter en Bury-försäljare utföra installationen.

### Strömförsörjning

Spänningsförbrukningen i basePlate är avsedd för användning i fordon med 12-volts-system (personbilar). Om du vill montera utrustningen i ett fordon med 24-volts-system (lastbil) måste du använda en spänningsomvandlare.

Beroende på hur installationen i fordonselektroniken utförs (kontinuerlig pluspol / strömförsörjning när tändningen slås till) försörjs systemets komponenter kontinuerligt med ström. Ta ut mobiltelefonen ur telefonhållaren om du ska lämna ditt fordon för längre tid. Så kan du skona ditt fordonsbatteri och undviker samtidigt problem med din stöldförsäkring vid ev. inbrott i fordonet.

### Placering

Installera basePlate i fordonet så att ditt synfält inte begränsas. Komponenterna får inte heller monteras inom kollisionssonen i fordonets kupé eller inom området där krockkuddar vecklas upp vid en ev. olycka. Beakta tvunget fordonstillverkarens information (instruktionsbok) kring temat "Tillbehör". Om någonting är oklart måste du kontakta en verkstad som har auktoriserats av fordonstillverkaren. Här kan du få hjälp med att välja rätt placering för installationen i fordonet.

### Användning i trafiken

Använd endast systemets komponenter om den aktuella trafiksituationen tillåter detta och om det är säkert att inga andra trafikanter kan utsättas för fara, skadas, hindras eller störas.

### Ändamålsenlig användning

Skador som har uppstått pga ej ändamålsenlig användning av komponenterna kan leda till att garantin upphör att gälla. Läs därför noggrant igenom bruksanvisningen. Utsätt aldrig komponenterna för fukt, extrema temperaturer eller vibrationer. Reparationsförsök som genomförs på olämpligt sätt kan vara farliga för användaren. Av denna anledning får kontroller endast utföras av kvalificerad personal.

**Вážená zákazníčka, vážený zákazník,**

získali ste jeden komponent zo systému 9 značky BURY a tak ste sa rozhodli pre výrobok s vysokou kvalitou ako aj s najvyšším obslužným komfortom. Nákup, výroba ako aj servis a predaj podliehajú vo firme BURY prísnej kontrole kvality podľa DIN EN ISO 9001. Vám predkladaný výrobok zodpovedá bezpečnostným normám CE a e1.

Aby ste sa s výrobkom dostatočne oboznámili a zároveň z neho mali dlhý čas radosť, prečítajte si pozorne, prosím, návod na obsluhu, rešpektujte pokyny a návod si uschovajte ako príručku aj v automobile.

V prípade že máte doplnkové otázky k procesu namontovania alebo k prevádzke, obráťte sa, prosím, na Vášho špecializovaného predajcu. Rád a spoľahlivo Vám poradí a Vaše skúsenosti a podnety postúpi ďalej tímu firmy BURY. Alebo sa obráťte na našu hotline. Telefónne a faxové čísla nájdete pod heslom Service.

**Prajeme Vám šťastnú cestu!**

**Zabudovanie - kto a kde**

Namontovanie upínacieho držiaka (basePlate) môžete uskutočniť aj Vy, pokiaľ máte poznatky o elektronike Vášho motorového vozidla. Vo všeobecnosti Vám však radíme, aby ste si inštaláciu nechali zrealizovať prostredníctvom špecializovaného obchodníka značky Bury.

**Napájanie**

Príjem napätia základnej dosky je dimenzovaný na použitie v motorových vozidlách s palubnou sieťou 12 Voltov (osobné vozidlo). Ak máte úmysel, prístroj namontovať do motorového vozidla s palubnou sieťou 24 Voltov (nákladné vozidlo), použite, prosím, menič napätia.

Podľa namontovania na elektroniku vozidla (stále napätie plus / prepojenie so zapáľovaním plus) budú komponenty systému trvalo napájané prúdom. Ak Vaše vozidlo opúšťate na dlhší čas, vyberte mobilný telefón z držiaka. Takto budete šetriť Vašu batériu vo vozidle a vyhnete sa problémom s Vaším poistením proti krádeži.

**Umiestnenie**

basePlate nainštalujte vo vozidle tak, aby nebol obmedzený Váš výhľad, a aby komponenty neboli montované v nárazovej zóne osôb v kabíne pre pasažierov alebo v priestoroch, kde sa otvárajú airbagy. Bezpodmienečne rešpektujte informácie výrobcu automobilov (návod na obsluhu) týkajúce sa témy „Príslušenstvo“. V prípade pochybností sa obráťte, prosím, na špecializovaný servis výrobcu, aby ste sa dozvedeli o správnej polohe na inštaláciu zariadenia vo vozidle.

**Obsluha v cestnej premávke**

Komponenty systému obsluhujte len v takých momentoch, v ktorých Vám to dovoľí situácia v cestnej doprave a Vy pri tejto činnosti neohrozíte, nepoškodíte, neobmedzíte ostatných účastníkov dopravy alebo ich nebudete týmto obťažovať.

**Odborná manipulácia**

Poškodenia komponentov prostredníctvom neodbornej manipulácie môžu viesť k zániku záruky. Preto si dôkladne prečítajte návod na obsluhu. Komponenty nevystavujte pôsobeniu vlhkosti, extrémnym teplotám ani otrasom. Neodborné pokusy o opravu môžu byť pre užívateľa nebezpečné. Preto smie preverovanie uskutočňovať len kvalifikovaný personál.

**Шановна покупниця, шановний покупець!**

Ви придбали один із компонентів системи 9 марки Bury та таким чином вибрали продукт високої якості з надзвичайним комфортом використання. Купівля, виробництво, сервіс за збут здійснюються на фірмі Bury в умовах суворої системи керування якістю, яка відповідає вимогам стандартів DIN EN ISO 9001. Продукт, який є у Вас, відповідає стандартам безпеки CE та e1.

Для того, щоб ознайомитись з продуктом та таким чином тривалий час отримувати від нього насолоду, прочитайте, будь ласка, ретельно цю інструкцію по використанню, та виконуйте все вимоги та вказівки. Зберігайте цю інструкцію в автомобілі, щоб Ви у будь-який час могли скористатися нею у разі протреби.

Якщо Ви маєте ще якісь запитання стосовно монтажу та експлуатації виробу, то зверніться, будь ласка до Вашого продавця-фахівця. Він охоче та докладно проконсультує Вас та передасть Ваш досвід та претензії відповідним фахівцям фірми Bury. Або зверніться до нас по гарячій лінії. Відповідні номери телефону та факсу Ви знайдете під заголовком Сервіс.

**Бажаємо Вам щасливої дороги!**

**Монтаж - хто та де**

Ви можете самостійно здійснити монтаж кронштейну кріплення (basePlate), якщо Ви маєте необхідні знання у галузі електроніки Вашого автомобіля. Але, в принципі, ми радимо Вам звертатися до продавця-фахівця фірми Bury, щоб він зробив монтаж пристрою.

**Електроживлення**

Гніздо для напруги живлення basePlate розраховано на використання в автомобілях з системою електроустаткування з напругою 12 вольт (легковий автомобіль). Якщо Ви збираєтесь встановити пристрій на автомобілі з системою електроустаткування з напругою 24 вольт (вантажний автомобіль), то використовуйте, будь ласка, перетворювач напруги. Залежно від настройки електроніки автомобіля (постійний плюс / плюс запалення) здійснюється постійне живлення компонентів системи струмом. Якщо Ви залишаєте Ваш автомобіль на тривалий час, то візьміть, будь ласка, Ваш мобільний телефон з собою. Тим самим Ви зменшите навантаження на акумулятор Вашого автомобіля та уникнете проблем із страховою компанією, які виникають у випадку крадіжки мобільного телефону.

**Розміщення**

Встановіть basePlate у автомобілі таким чином, щоб він не перешкодив Вашому огляду та компоненти не були змонтовані у зоні можливого удару пасажирів при зіткненні з перешкодою або у області розкриття надувних подушок безпеки. Обов'язково керуйтеся інформацією виробника автомобіля (інструкція по експлуатації), яка є у розділі „Додаткове приладдя“. У разі сумніву звертайтеся, будь ласка у спеціалізовану майстерню виробника, де Вам підкажуть правильне місце для монтажу пристрою в автомобілі.

**Користування пристроєм під час керування автомобілем**

Здійснюйте керування компонентами системи лише у ситуаціях, коли дорожні умови дозволяють це та Ви при цьому не створите небезпеки, не зробите шкоди, не створите перешкод таке інше іншим учасникам дорожнього руху.

**Кваліфіковане використання**

Пошкодження, викликані некваліфікованим використанням компонентів може привести до втрати гарантії. Тому уважно прочитайте цю інструкцію по експлуатації. Не допускайте дії на компоненти вологи, екстремальних температур та трясіння. Некваліфіковані спроби ремонту можуть бути небезпечними для користувача. Тому перевіряти пристрій дозволяється лише кваліфікованому персоналу.